



SPORTO STATINIAI

LDALIS



KŪNO KULTŪROS IR SPORTO DEPARTAMENTAS
PRIE LIETUVOS RESPUBLIKOS VYRIAUSYBĖS

SPORTO STATINIAI

Techniniai duomenys

I dalis

(pakartotinis papildytas leidimas)



LIETUVOS SPORTO
INFORMACIJOS CENTRAS

Vilnius, 2012

UDK 796.02
Sp51

Projekto koordinatorius **Mykolas Kačkanas**

Sudarytojai: **Virginija Vilčinskaitė-Ogulevičienė, Valentina Keraminienė,**

Recenzentai-konsultantai: badmintonas, **Genadijus Plavinas**, tel. 8~699 40 918,
beisbolas, **Edmundas Matusevičius**, tel. 8~659 64 238,
futbolas, **Laurynas Zibolis**, tel. 8~650 63 993,
kerlingas, **Vygantas Zalieckas**, tel. 8~659 00 803,
krepšinis, **Rasa Liuimienė**, tel. 8~686 10 139,
ledo ritulys, **Raimondas Minkevičius**, tel. 8~611 13 157,
rankinis, **Donatas Dutkus**, tel. 8~5 213 63 35,
regbis, **Vidmantas Valys**, tel. 8~610 16 354,
stalo tenisas, **Eglė Kažytė**, tel. 8~618 12 300,
tenisas, **Liutauras Radzevičius**, tel. 8~698 11 898,
tinklinis, **Juozas Lapeika**, tel. 8~687 38 170,
žolės riedulys, **Leonardas Čaikauskas**, tel. 8~687 59 588

Redagavo Z. Šakalinienė
Maketavo V. Keraminienė
Tiražas 1000 egz. Užsakymas 51.
Leido VšĮ Lietuvos sporto informacijos centras,
Žemaitės g. 6, LT-03117 Vilnius
Spausdino Standartų spaustuvė,
S. Dariaus ir S. Girėno g. 39, LT-02189 Vilnius

ISBN 9986-574-79-X

© Kūno kultūros ir sporto departamentas
prie Lietuvos Respublikos Vyriausybės, 2012
© Lietuvos sporto informacijos centras, 2012
© Dizainas Eglės Slušnienės, 2005

TURINYS

Pratarmė _____	4
Akmenslydis (kerlingas) _____	5
Badmintonas _____	8
Beisbolas _____	10
Futbolas _____	14
Salės futbolas _____	17
Krepšinis _____	20
Ledo ritulys _____	29
Rankinis _____	32
Regbis _____	35
Stalo tenisas _____	37
Tenisas _____	38
Tinklinis _____	40
Paplūdimio tinklinis _____	44
Žolės riedulys _____	47

PRATARMĖ

Gerėjant Lietuvos ekonomikai, vis daugiau įmonių, įstaigų bei įvairių organizacijų, verslininkų ir įvairių sričių darbuotojų vis dažniau ieško būdų stiprinti savo sveikatą bei gerinti darbingumą kūno kultūros ir sporto priemonėmis. Neretai jie pageidauja turėti savo sporto inventorių ir tam reikalingus sporto statinius. Deja, ne visada galima greitai rasti reikalingą informaciją apie tokių statinių techninius duomenis ir kitas sąlygas.

Dėl to Kūno kultūros ir sporto departamentas kartu su Lietuvos sporto informacijos centru bei sporto šakų federacijomis, sąjungomis ir asociacijomis pradeda leisti seriją leidinių, kuriuose bus pateikiami būtiniausi techniniai duomenys.

Pirmoji dalis skirta sportiniams žaidimams, nes dėl jų dažniausiai teiraujamasi.

Leidinio sudarytojai dėkoja visoms federacijoms, sąjungoms, asociacijoms ir jų specialistams, kurie suteikė reikalingą informaciją rengiant šį leidinį ir sutiko konsultuoti tuos, kuriems reikės papildomos informacijos.

Leidinio sudarytojai ir leidėjai

AKMENSLYDIS (KERLINGAS)

„**Kerlingo takelis**“. Akmenslydis (kerlingas) yra žaidžiamas 4450–4572 cm ilgio ir 442–475 cm pločio aikštelėje (1 pav.). Ledo ritulio aikštėje galima įrengti 4–5 akmenų slydžio takelius. Visų šoninių linijų plotis – 3–10 cm, linijos neįeina į aikštelės plotą.

„**Namai**“. Abiejuose aikštelės galuose pažymimi 366 cm skersmens koncentriniai skrituliai. Skritulio vidurys yra baltos spalvos ir jo spindulys yra 15 cm. Kitas skritulys yra mėlynos spalvos ir spindulys yra 61 cm. Dar kito skritulio spindulys yra 122 cm, jis yra baltos spalvos. Ketvirto, raudono, skritulio spindulys yra 183 cm.

„**Šoninė linija**“ nurodo akmenų slydžio aikštelės ribas. Akmuo, palietęs šias linijas, pašalinamas iš žaidimo.

„**Galinė linija**“ – linija, kuri liečia skritulį. Akmuo, kirtęs šią liniją, išimamas iš žaidimo.

„**Centrinė namų linija**“. Namų vidurį kerta centrinė linija, statmena šoninei linijai. Akmeniui kirtus šią liniją, priešininkų komandos kapitonas (šluotelės pagalba) turi teisę ištrinti priešininko slystantį akmenį iš aikštelės.

„**Žaidimo linija arba akmenų paleidimo linija**“. 640 cm atstumu nuo namų centro link aikštelės vidurio raudona linija. Linija skirta tam kad žaidėjas leidžiantis akmenį į žaidimą privalo paleisti akmenį iki linijos. Kad akmuo dalyvautų žaidime jis turi kirsti žaidimo liniją kitame aikštelės gale.

„**Saugų zona**“. Nuo centrinės namų linijos iki žaidimo linijos (akmenų paleidimo linijos) neįskaitant namų zonos yra 4 akmenų taisyklės – saugų zona. Šioje zonoje pastatytų pirmų 4 akmenų išmušti iš saugų zonos už

aikštelės ribų negalima. Išmuštas akmuo iš saugų zonos yra gražinamas į pradinę padėtį.

„**Atsispyrimo kaladėlė**“. Galinės linijos link aikštelės galo 183 cm atstumu yra atsispyrimo kaladėlė. Ji yra abiejuose aikštelės galuose. Atsispyrimo vieta akmenį išleidžiantiems akmenų slydžio žaidėjams.

„**Akmenys**“. Žaidimui naudojama 16 (kiekvienai komandai po 8) poliruotų 91,4 cm apimties, 19,96 kg svorio, 11,43 cm minimalaus aukščio, 29,09 cm maksimalaus pločio akmenų, kurie gaminami Škotijoje Ailsa Craig saloje esamo granito. Akmenys nušlifuoti ir subalansuoti, viršuje pritvirtinta plastikinė rankena.

„**Šluotelė**“. Žaidimui taip pat naudojami natūralių šerių arba dirbtinio pluošto šepečiai, kuriais stipriai trinant ledo paviršių galima prailginti akmenų slydimo kelią iki 5 metrų, ir reguliuoti akmenų trajektoriją (kryptį) tiksliai komunikuojant tarp trinančių ledą žaidėjų ir komandos kapitono.

„**Kerlingo batai**“. Avalynė, kurios vieno bato padas padengtas teflonu (kad gerai slystų), kitas pagamintas iš minkšto kaučiuko, kad neslystų.



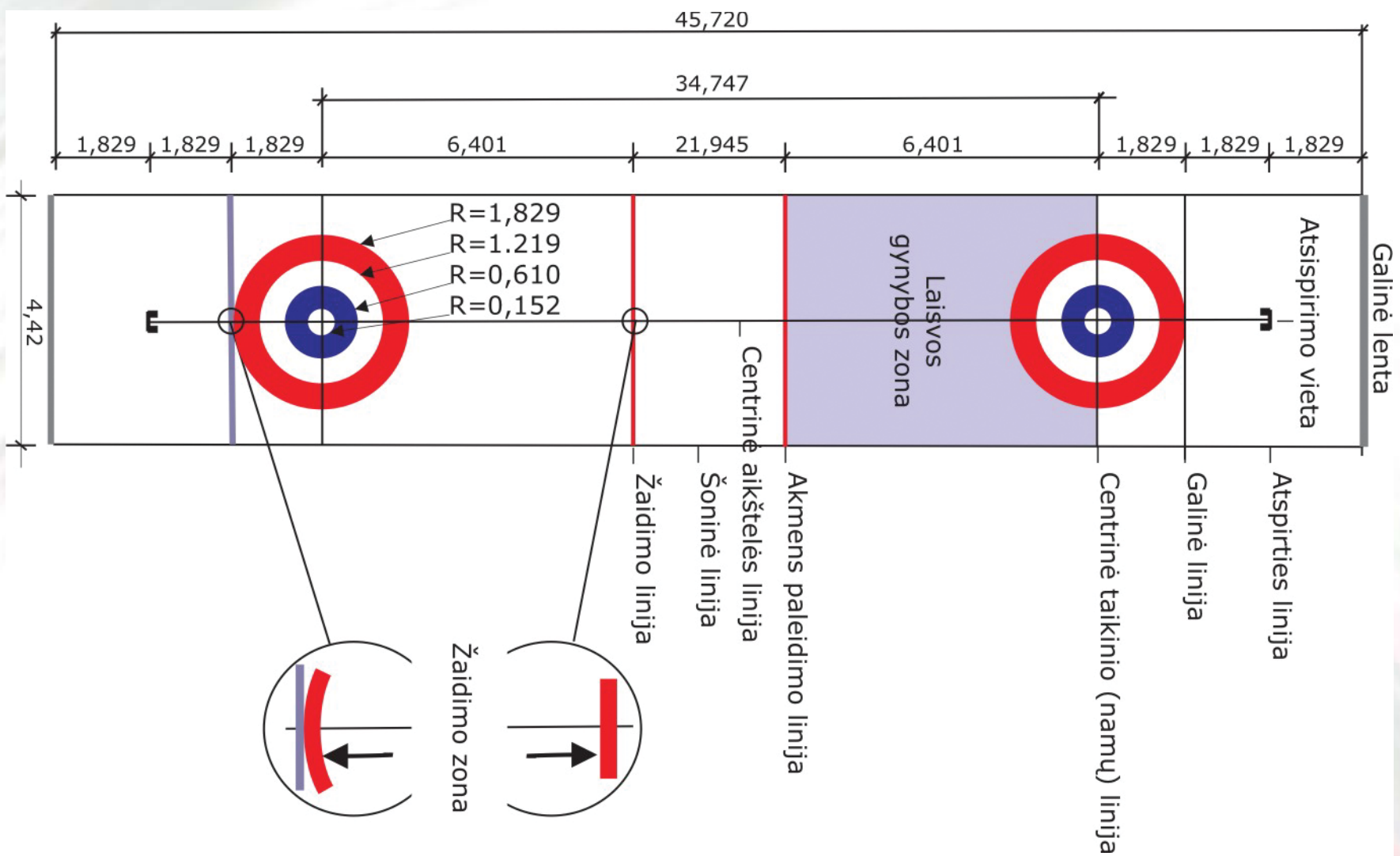

1 pav. Lietuviška kerlingo aikštelė

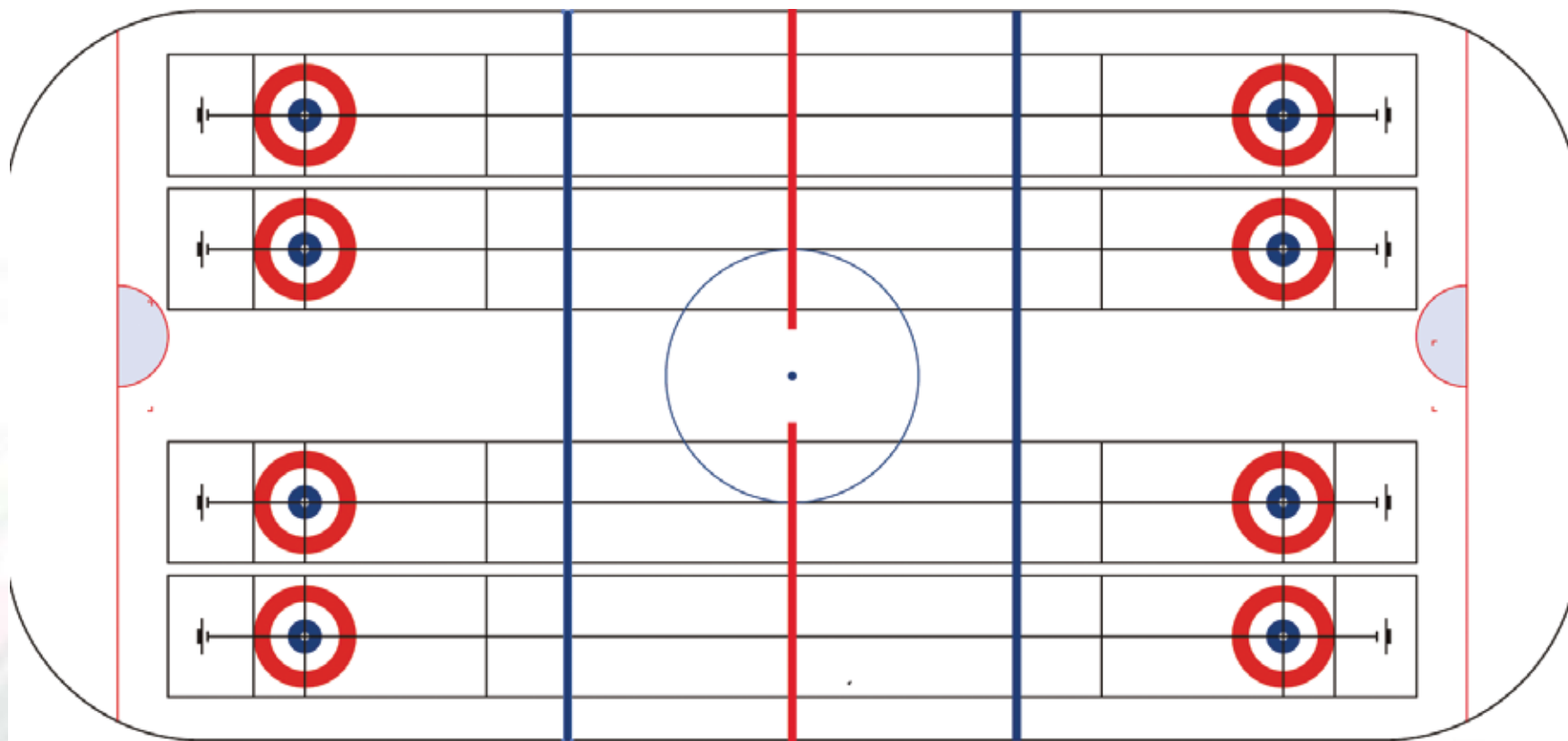

2 pav. Kerlingo aikštelės įrengimas ledo ritulio aikštelėje

BADMINTONAS

Badmintono aikštelė (2 pav.) – stačiakampė, pažymėta linijomis, kurių plotis 4 cm. Dvejetų žaidimo aikštelės ilgis 1340 cm, o plotis 610 cm, vienetų atitinkamai 1340 cm ir 518 cm. Nuo tinklo į abi puses 198 cm atstumu žymimos trumpojo padavimo linijos. Nuo trumpojo padavimo linijos 388 cm atstumu žymima dvejetų ilgojo padavimo linija. Už dvejetų ilgojo padavimo linijos 72 cm atstumu yra galinė linija arba vienetų tolimojo aukštojo padavimo linija. Nuo trumpojo padavimo linijos iki galinės linijos aikštelė yra dalijama į dvi – kairiąją ir dešiniąją – padavimo puses.

Badmintono varžybos vykdomos sporto salėse, kurių lubų aukštis – ne mažiau kaip 12 metrų oficialiems čempionatams ir ne mažiau 9 metrų kitiems turnyrams. Reikalaujamas aukštis turi būti laisvas nuo sijų, lempų ar bet kokių kitų konstrukcijų. Aplink aikštelės turi būti 2 m. laisvo ploto, taip pat 2 m. tarp linijų gretimų aikštelių. Linijos turi būti lengvai atskiriamos, pageidautina baltos arba geltonos spalvos. Visos linijos yra aikštelės dalis. Tinklo atramos turi būti 155 cm aukščio. Atramos turi stovėti prie dvejetų šoninių linijų, nepriklausomai nuo to, žaidžiamos vienetų ar dvejetų rungtynės. Tinklas tamsios spalvos, tinklo akių dydis nuo 1,5 iki 2 cm. Tinklo plotis 76 cm, o ilgis 610 cm. Į viršutinį tinklo kraštą veriama 0,4–0,5 cm storio stipri virvė tinklui įtempti ir tvirtinti. Tinklo aukštis ties įtvirtinimais 155 cm, o per vidurį gali būti 152,4 cm. Viršutinė tinklo dalis turi būti apsiūta 7,5 cm baltos spalvos juosta, per kurią kišama virvė.

Badmintono kamuoliukas gali būti plunksninis arba sintetinis. Sintetinio kamuoliuko lėkimo charakteristika turi būti panaši į plunksninio kamuoliuko lėkimo charakteristiką. Kamuoliukas gaminamas iš 16 plunks-

ny, įsmeigtų ir priklijuotų prie kamštinio pagrindo. Plunksnų karūnos galai yra 5,8–6,8 cm skersmens, o pagrindas 2,5–2,8 cm skersmens. Plunksnų ilgis 6,2–7,0 cm. Kamuoliukas sveria 4,74–5,50 g.

Raketės gali būti pagamintos iš medžio, metalo (plieninis kotas ir aliumininė galvutė), didelio meistriškumo badmintono raketės gaminamos iš kompozicinių medžiagų (grafito/anglies pluošto). Maksimalus raketės ilgis 68 cm, maksimalus raketės galvos ilgis 29 cm, o maksimalus plotis 23 cm. Metalinių rakečių svoris apie 100 g, grafitinių 80–95 g. Stygos sintetinės, įtempimas svyruoja nuo 8,5 iki 12,5 kg.



1 pav. Kinijos nacionaliniame treniruočių centre vienu metu 20-yje aikštėse treniruoja badmintono meistrai

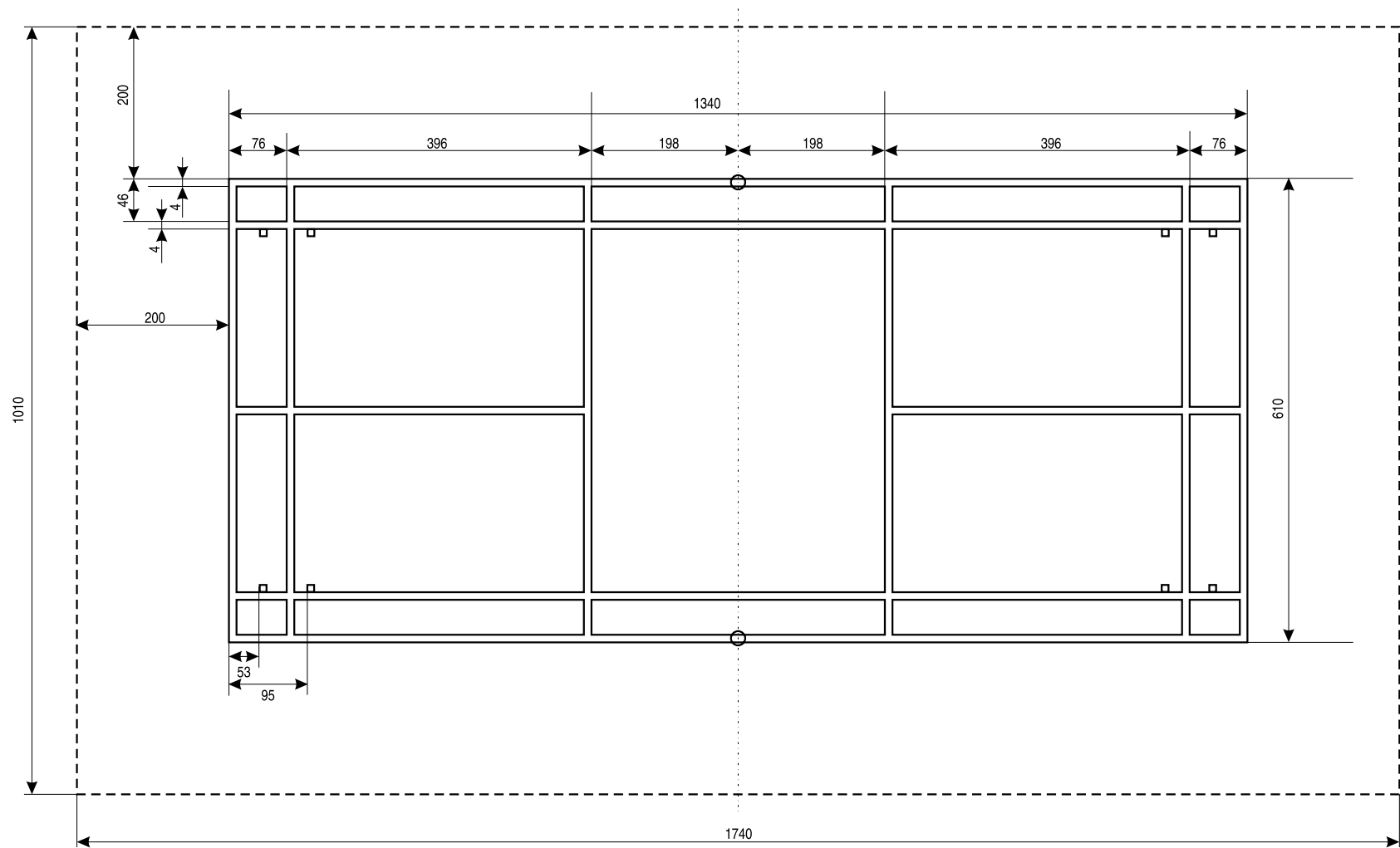

2 pav. Badmintono aikštelė

BEISBOLAS

Beisbolo aikštė (1 pav.) susideda iš žaidimo ploto ir užribio. Žaidimo plotą riboja dvi viena kitai statmenos užribio linijos, nubrėžtos iš vieno taško. Išorinis plotas nuo užribio linijų iki galinės užtvaros ir artimiausios kliūties (tvoros, žiūrovų tribūnos, atsarginių sektoriaus) vadinamas užribiu.

Žaidimo plotas yra tarsi ketvirtis apskritimo, turintis šiek tiek ilgesnę centrinę dalį. Jis susideda iš kvadrato ir lauko (užkvadratės). Kvadrato kraštinės lygios 2743 cm. Vienas jo kampas sutampa su užribio linijų susikirtimo tašku, o dvi kraštinės – su užribio linijomis. Laukas (užkvadratė) suformuotas pratęsiant dvi kvadrato kraštines. Oficialios beisbolo taisyklės nustato, kad užribio linijos turi būti ne trumpesnės kaip 7620 cm, tačiau rekomenduojama, kad šių linijų ilgis siektų bent 9754 cm, o atstumas nuo susikirtimo taško iki artimiausios kliūties (tvoros, žiūrovų tribūnos ar pan.) per žaidimo ploto centrą būtų 12192 cm¹.

Kvadrato kampuose įrengiamos bazės. Užribio linijų susikirtimo taške yra namų bazė, toliau (prieš laikrodžio rodyklę) kvadrato kampuose išdėstomos atitinkamai pirmoji, antroji ir trečioji bazės. Visos bazės, įskaitant ir namų, yra viename lygyje. Kvadrato kraštinė nuo namų bazės iki pirmosios bazės vadinama pirmosios bazės linija, nuo namų bazės iki trečiosios bazės – trečiosios bazės linija. Abi kartu šios linijos vadinamos bazių linijomis.

¹ Beisbolą visai įmanoma žaisti ir mažesnėje aikštėje. Todėl, jei trūksta vietos įrengti beisbolo aikštę, patartina siekti, kad užribio linijų ilgis būtų bent 7500–8000 cm (linijų ilgis gali skirtis), o per aikštės centrą – bent 10000 cm.

² Rytų–šiaurės rytų kryptimi orientuotoje aikštėje ryški saulės šviesa mažiausiai trukdo žaidėjams.

³ Trūkstant vietos, šis atstumas turi būti bent 1200–1400 cm.

Kvadrato centre įtaisoma metiko (pitčerio) lentelė. Atstumas tarp jos priekinio krašto ir namų bazės smailiojo kampo (bazių linijų susikirtimo taško) lygus 1844 cm. Metiko lentelė turi būti 38 cm aukščiau namų bazės lygio, t. y. ant kalnelio. Nuolydis, pradedant jį iš taško, esančio už 15,24 cm į priekį nuo metiko lentelės, ir baigiant už 183 cm namų bazės link nuo pradinio taško, turi būti 2,54 cm ir kas 30,48 cm išlikti vienodas.

Patartina beisbolo aikštę orientuoti taip, kad linija nuo namų bazės per metiko lentelę ir antrąją bazę būtų nukreipta rytų–šiaurės rytų kryptimi².

Užribių plotis, t. y. atstumas tarp namų bazės ir galinės užtvaros bei tarp bazių linijų ir artimiausios kliūties (tvoros, žiūrovų tribūnų ir pan.), turi būti 1829 cm³.

Beisbolo aikštė sužymima tokia tvarka: nustatoma, kur bus namų bazė. Nuo namų bazės smailiojo kampo išmatuojama 3880 cm iki antrosios bazės centrinio taško. Nuo namų bazės link pirmosios bazės išmatuojama 2743 cm ir toks pat atstumas nuo antrosios bazės taško link pirmosios bazės. Šių linijų susikirtimo taške bus pirmoji bazė. Nuo namų bazės link trečiosios bazės išmatuojama 2743 cm ir toks pat atstumas nuo antrosios bazės taško link trečiosios bazės. Šių linijų susikirtimo taške bus trečioji bazė. Visi matavimai nuo namų bazės atliekami iš bazių linijų susikirtimo taško (namų bazės smailiojo kampo).

Oficialiosios beisbolo taisyklės nereglamentuoja linijų pločio, tačiau nustato, kad visos linijos turi būti baltos spalvos ir aiškiai matomos. Paprastai linijų plotis būna 5–10 cm. Visos linijos įskaitomos į jomis ribojamų sektorių plotą.

Namų bazė – tai penkiakampė balta guminė plokštė, kurios ilgiausia kraštinė lygi 43,18 cm, dvi kraštinės po 21,59 cm ir dvi kraštinės, sudarančios smailųjį namų bazės kampą, po 30,48 cm. Namų bazė įtvirtinama į žemę aikštės paviršiaus lygyje taip, kad ilgiausia jos kraštinė būtų lygiagreči su metiko lentele, o smailusis kampas sutaptų su bazių linijų susikirtimo tašku.

Pirmoji, antroji ir trečioji bazės yra kvadrato formos krepšiai, užpildyti minkšta medžiaga (smėliu, pjuvenomis, porolonu ar kt.). Bazės plotis yra 38,1 cm, aukštis 7,62–12,7 cm. Bazės turi būti padarytos iš baltos medžiagos (gumos, dirbtinės odos ar kt.) ir nejudamai įtvirtintos aikštės paviršiuje. Pirmoji ir trečioji bazės turi būti visiškai kvadrato teritorijoje, o antroji įtvirtinta taip, kad kvadrato kampo taškas būtų per patį bazės centrą.

Metiko (pitčerio) lentelė yra stačiakampė balta guminė plokštė, kurios ilgis 60,96 cm, o plotis 15,24 cm.

Ties namų baze iš abiejų jos pusių nubraižomi mušėjo sektoriai – dešinysis ir kairysis. Mušėjo sektoriai yra 183 cm ilgio ir 122 cm pločio stačiakampiai. Jie išdėstomi lygiagrečiai vienas su kitu 15,24 cm atstumu nuo namų bazės krašto (žr. 1 pav. b).

Gaudytojo sektorius pažymimas linijomis užribyje tiesiai už namų bazės. Sektoriaus plotis 109 cm, ilgis 244 cm.

Du mušėjo pasiruošimo sektoriai yra linijomis pažymėti 152 cm skersmens apskritimai, išdėstyti užribio dešinėje ir kairėje pusėse, apytiksliai 1130 cm atstumu nuo namų bazės (žr. 1 pav. a).

Bazių patarėjų sektoriai yra nubraižomi užribyje ties pirmąja ir trečiąja bazėmis 457 cm atstumu nuo bazių (užribio) linijų (žr. 1 pav. a). Sektoriaus plotis yra 610 cm. Linijos galuose statmenai nubrėžiami 305 cm ūseliai.

„Trijų pėdų“ linija nubrėžiama lygiagrečiai su pirmosios bazės linija 91,4 cm atstumu nuo jos užribio teritorijoje, pradedant brėžti 1372 cm nuo namų bazės, t. y. lygiai pusiaukelėje iki pirmosios bazės ir baigiant ties pirmąja baze (žr. 1 pav. a).

Atsarginių sektorius (angl. *dugout*) paprastai būna pavėsinę primenantis statinys su stogu ir uždalais šonais bei nugarine dalimi. Jame įrengiamos sėdimos vietos žaidėjams, treneriams ir komandos aptarnaujančiam personalui. Atstumas nuo bazių linijos iki atsarginių sektoriaus turi būti ne trumpesnis kaip 762 cm.

Visa beisbolo aikštė (žaidimo plotas ir užribis) paprastai aptveriamą tinkline tvora. Rekomenduojama, kad tvora būtų bent 150 cm aukščio. Galinės užtvartos aukštis paprastai siekia apie 600 cm, o tvora, ribojanti tolimąją aikštės kraštą (angl. *home run line*), – 250 cm. Užribio linijų pabaigoje ant susikirtimų su tolimąja aikštės riba įtvirtinami 600 cm aukščio metaliniai arba mediniai užribio stovai. Jie paprastai nudažomi geltona spalva.

Beisbolo kamuoliukas yra rutulio formos, pilnaviduris. Jo branduolys paprastai būna iš kamščio, gumos ar panašios medžiagos, aplink kurį vyniojant siūlą suformuojamas reikiamo dydžio rutulys. Jis aptraukiamas dviem baltos spalvos juostelėmis iš natūralios odos. Juostelės tarpusavyje standžiai susiuvamos raudonos spalvos siūlais. Kamuoliukas turi sverti ne mažiau kaip 141,75 g ir ne daugiau kaip 148,84 g. Kamuoliuko viso apskritimo ilgis turi būti nuo 22,9 cm iki 23,5 cm.

Beisbolo lazda yra apvali ir gali būti pagaminta iš medžio arba metalų lydinio⁴. Lazda negali būti ilgesnė kaip 107 cm, o jos storiausios vietos skersmuo negali viršyti 7 cm.

Gaudyklės (pirštinės) paprastai gaminamos iš natūralios odos. Jų dydis, forma ir svoris priklauso nuo žaidėjo pozicijos, jo individualių duomenų ir savybių. Gaudytojo (ketčerio) ir pirmosios bazės gynėjo gaudyklės skiriasi nuo kitų. Gaudytojo gaudyklė geriau apsaugo žaidėjo ranką ir pritaikyta pagauti labai stipriai mestus kamuoliukus. Pirmosios bazės gynėjo gaudyklė yra platesnė, todėl su ja galima gaudyti daug lengviau nei su įprasta gaudykle. Lauko gynėjų gaudyklės taip pat paprastai būna šiek tiek didesnės už kvadrato gynėjų gaudyklės.

Mušėjai ir bėgikai žaidimo metu privalo dėvėti šalmsus, kurie yra specialios formos ir pagaminti iš plastiko.

Gaudytojas ir pagrindinis teisėjas turi turėti apsaugų komplektą, susidedantį iš kaukės arba kaukės su šalmu, krūtinės apsaugos, kojų skydelių ir apsauginės kriauklės. Teisėjas, be to, dar dėvi specialius apsauginius batus.

⁴ Aukščiausio lygio beisbolo varžybose (profesionalių lygose, olimpinėse žaidynėse, pasaulio, Europos čempionatuose) naudojamos tik medinės lazdos. Su metalinėmis lazdomis žaidžiama vaikų ir jaunių bei žemesnio lygio mėgėjų varžybose.

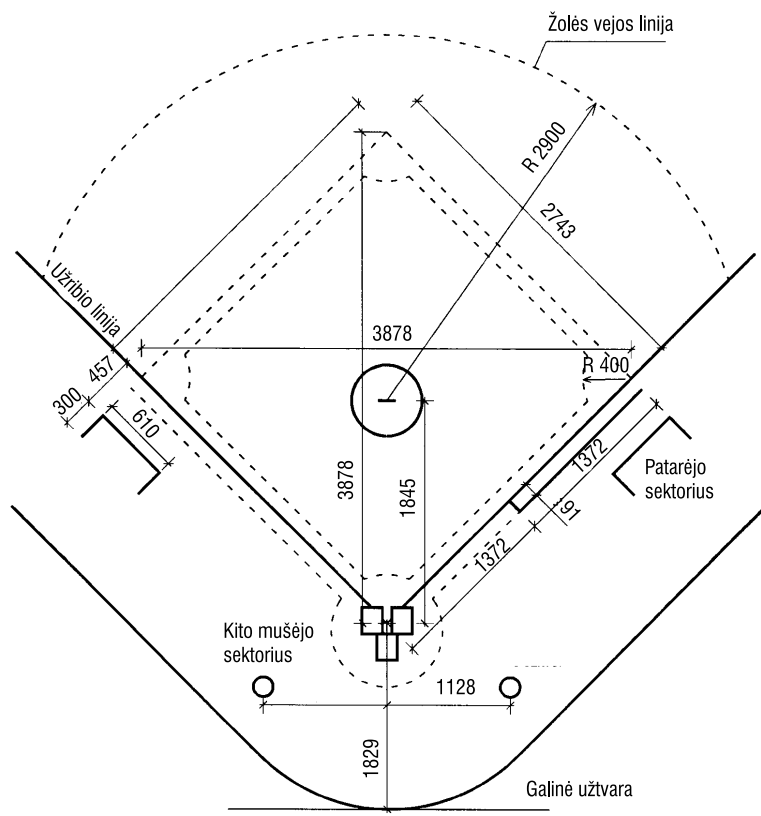

a)

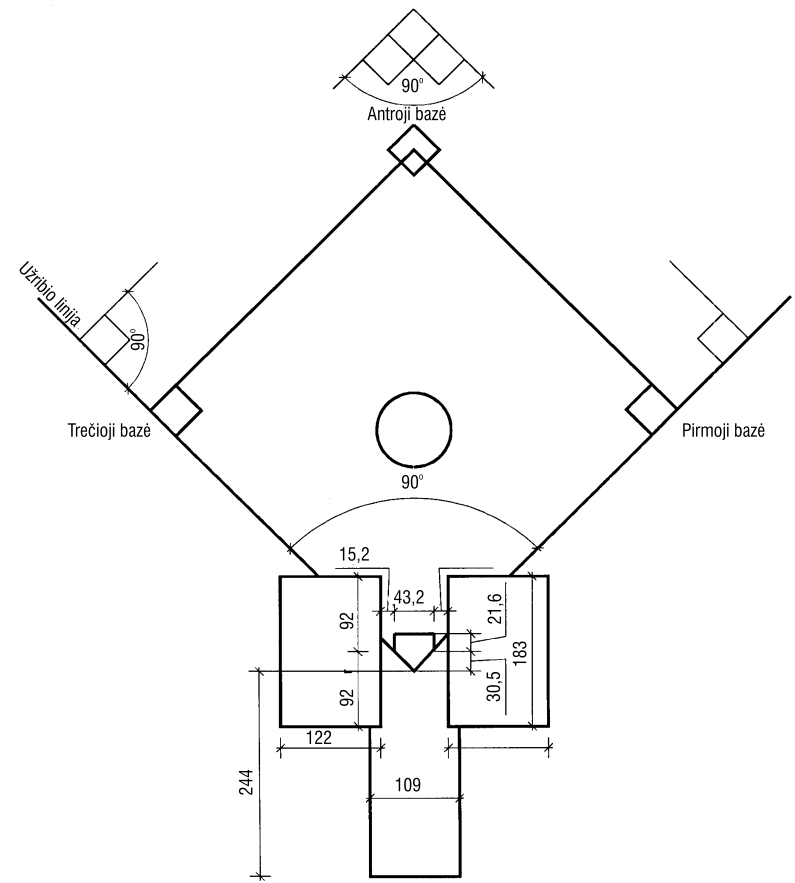

b)

1 pav. Beisbolo aikštė



2 pav. Beisbolo stadionas Detroito (JAV)

FUTBOLAS

Aikštė (1 pav.) yra stačiakampio formos. Šoninė linija turi būti ilgesnė už vartų liniją.

Ilgis:	min. 10000 cm	Tarptautinėms rungtynėms
	maks. 10500 cm	
Plotis:	min. 6400 cm	Ilgis: 10500 cm
	maks. 6800 cm	Plotis: 6800 cm

Aikštė žymima linijomis. Linijos įeina į tos aikštės, kurią jos žymi, ribas. Dvi ilgosios linijos vadinamos šoninėmis, dvi trumposios – vartų linijomis. Kiekvienos linijos plotis neturi viršyti 12 cm. Vidurio linija dalija aikštę į dvi lygias dalis. Vidurio linijos viduryje daroma aikštės centro žyma. Aplink šią žymą brėžiamas apskritimas, kurio spindulys lygus 915 cm.

Vartų aikštelė pažymima kiekviename aikštės gale taip: iš taškų, esančių 550 cm atstumu nuo kiekvieno vidinio vartų virpsto taško, statmenai vartų linijai brėžiamos dvi 550 cm ilgio linijos į aikštės vidurį. Šios linijos sujungiamos kita linija, kuri yra lygiagreti su vartų linija. Vartų zona, kurią riboja šios linijos, vadinama vartų aikštele.

Baudos aikštelė pažymima kiekvienoje aikštės pusėje taip: iš taškų, esančių 1650 cm atstumu nuo kiekvieno vidinio vartų virpsto taško, statmenai vartų linijai brėžiamos dvi 1650 cm ilgio linijos į aikštės vidurį. Šios linijos sujungiamos kita linija, kuri yra lygiagreti su vartų linija. Zona, kurią riboja šios linijos ir vartų linija, vadinama baudos aikštele. Kiekvienos baudos aikštelės viduryje daroma 11 m baudos smūgio (1100 cm) žymė, kuri yra 1100 cm atstumu nuo taško, esančio tarp vartų virpstų.

Kiekviename aikštės kampe įtvirtinamos vėliavėlės, kurios užmaunamos ant kotų, ne trumpesnių kaip 150 cm. Kotų viršūnės turi būti neaštros. Vėliavėlės gali būti įtvirtinamos ir vidurio linijos galuose už aikštės ribų, bet ne arčiau kaip 100 cm nuo šoninės linijos. Nuo kiekvienos aikštės kampuose esančios vėliavėlės 100 cm spinduliu į aikštės vidų nubrėžiamas lankas.

Kiekvienos vartų linijos viduryje statomi vartai (2 pav.), kuriuos sudaro du vertikalūs virpstai, pastatyti vienodu atstumu nuo kampinių vėliavėlių ir viršuje sujungti horizontaliu skersiniu. Atstumas tarp vertikalių virpstų (matuojant iš vidinės pusės) lygus 732 cm, atstumas nuo aikštės paviršiaus iki horizontalaus skersinio vidinės dalies – 244 cm. Virpstai ir skersinis turi būti baltos spalvos. Vartai ant žemės turi būti patikimai įtvirtinti. Skersinis ir virpstai gaminami iš medžio, metalo arba kitos standartų leidžiamos medžiagos ir turi nekelti pavojaus žaidėjams. Jų skerspjūvis gali būti kvadrato, stačiakampio, apskritimo ar elipsės formos. 915 cm atstumu nuo kampinio sektoriaus statmenai vartų linijai už aikštės ribų gali būti daroma žyma, užtikrinanti, kad šio atstumo bus laikomasi mušant kampinį smūgį.

Techninė zona turi būti išsikišusi po 100 cm į abi puses nuo ploto, skirto atsarginių žaidėjų suoleliui, ir į priekį iki 100 cm atstumu link aikštės šoninės linijos.

Kamuolys:

- ⇒ yra apvalus;
- ⇒ pagamintas iš odos ar kitos tam tinkamos medžiagos;
- ⇒ kamuolio apskritimo ilgis 68–70 cm;
- ⇒ rungtynių pradžioje sveria 410–450 g;
- ⇒ slėgis kamuolio viduje 0,6–1,1 atmosferos (600–1100 g/cm²).

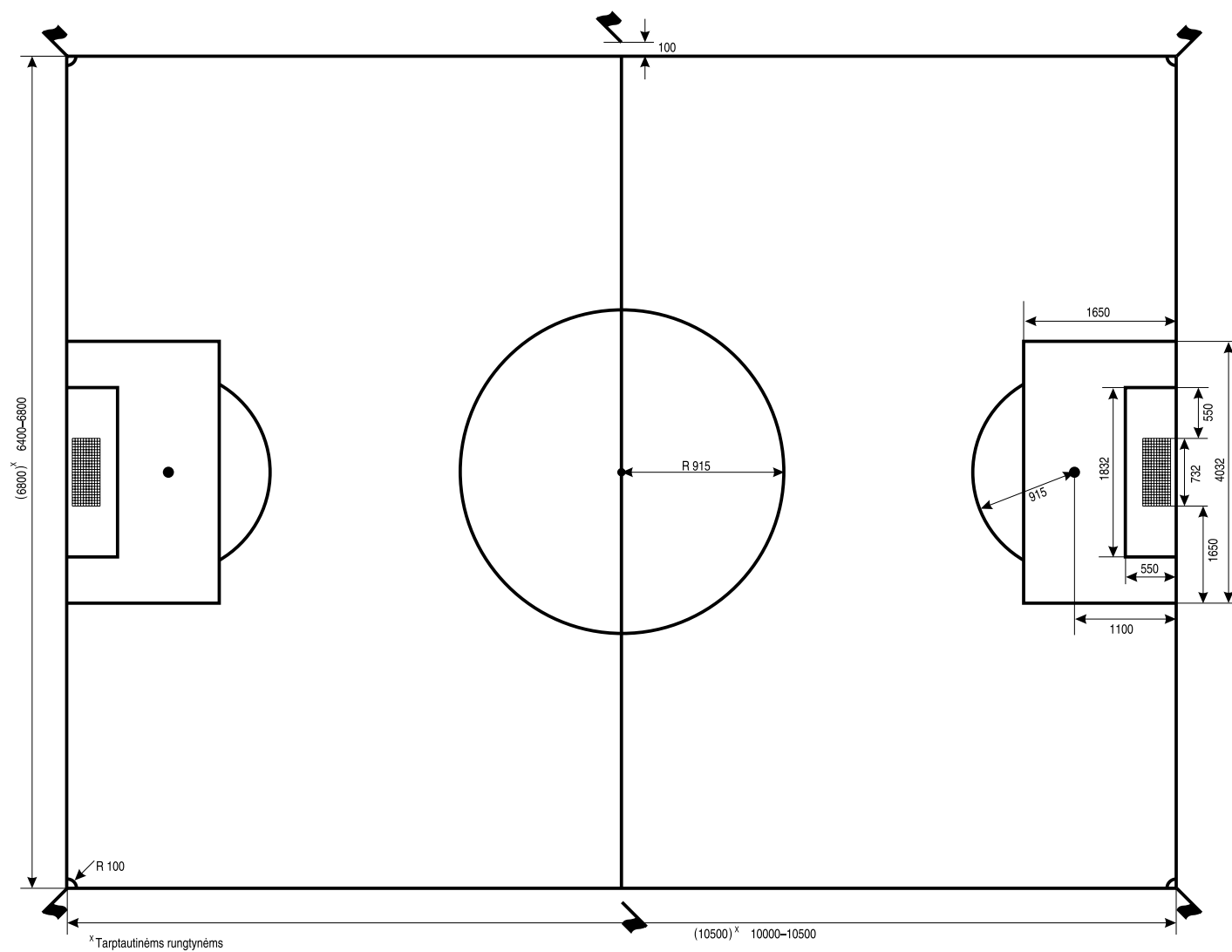

1 pav. Futbolo aikštē

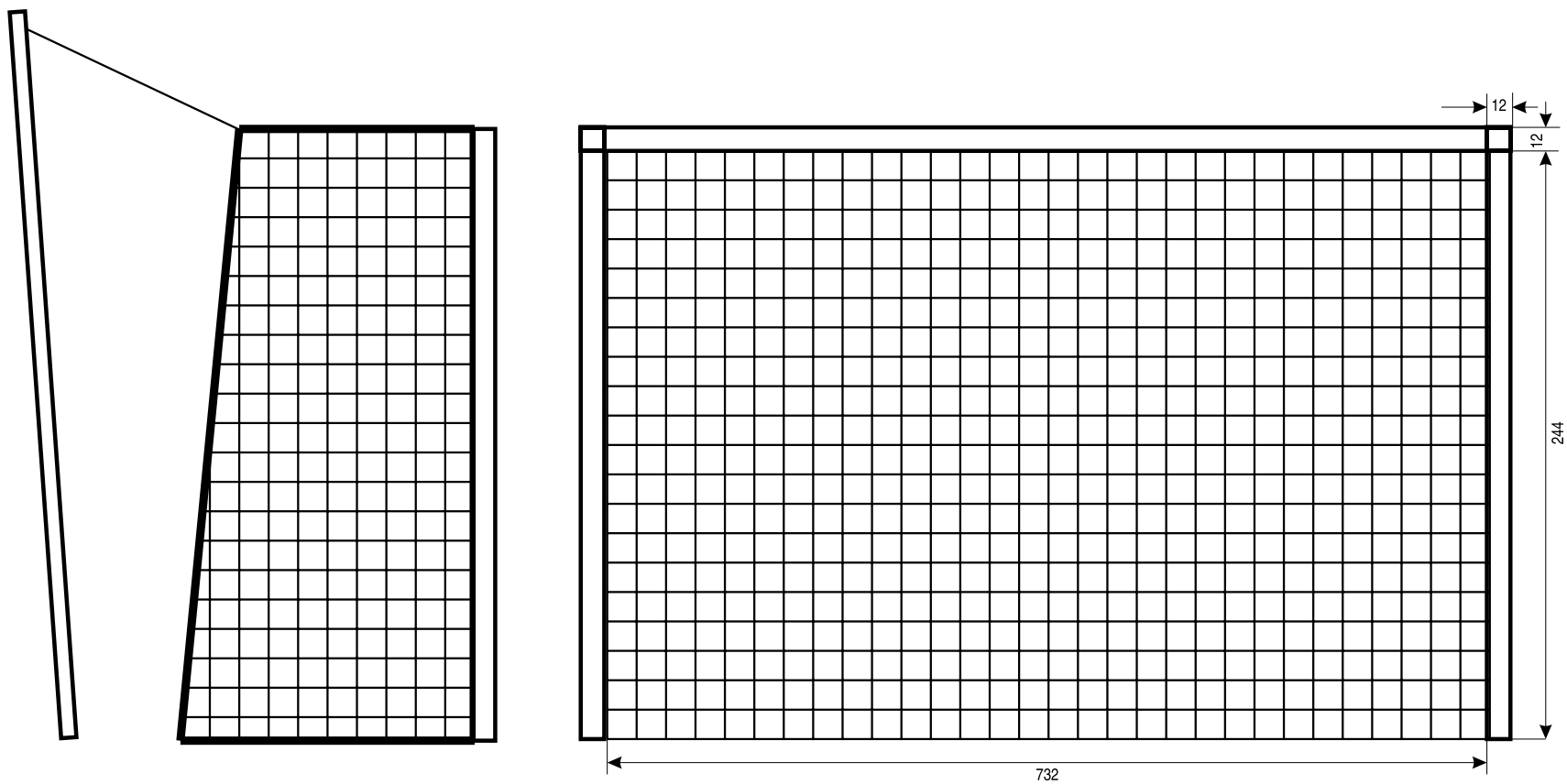

2 pav. Futbolo vartai

SALĖS FUTBOLAS

Aikštė yra stačiakampio formos (1 pav.). Šoninė linija turi būti ilgesnė už vartų liniją.

Ilgis: min. 2500 cm
maks. 4200 cm

Plotis: min. 1500 cm
maks. 2500 cm

Tarptautinėms rungtynėms

Ilgis: min. 3800 cm
maks. 4200 cm

Plotis: min. 1800 cm
maks. 2500 cm

Aikštė žymima linijomis. Linijos įeina į tos aikštės, kurią jos žymi, ribas. Dvi ilgosios linijos vadinamos šoninėmis, dvi trumposios – vartų linijomis. Kiekvienos linijos plotis neturi viršyti 8 cm. Vidurio linija dalija aikštę į dvi lygias dalis. Vidurio linijos viduryje daroma aikštės centro žyma. Aplink šią žymą brėžiamas apskritimas, kurio spindulys lygus 300 cm.

Baudos aikštelė pažymima kiekviename aikštės gale taip: nuo vartų virpstų vidinės pusės 600 cm spinduliu brėžiami lankai, kurie sujungiami 316 cm ilgio tiesiaja. Zona, kurią riboja šios linijos ir vartų linija, vadinama baudos aikštele.

Baudinio vieta (6 m) žymima 600 cm atstumu nuo vartų linijos taško, esančio viduryje tarp virpstų.

Kita baudinio vieta (10 m) žymima aikštėje 1000 cm atstumu nuo vartų linijos taško, esančio viduryje tarp virpstų, nuo kurios mušami baudiniai.

Kiekviename aikštės gale daroma žymė, kuri yra 1000 cm atstumu nuo taško, esančio viduryje tarp vartų virpstų.

Vartai (2 pav.) turi būti įtvirtinti. Vartų ilgis 300 cm, aukštis 200 cm, vartų gylis apačioje 100 cm, o viršuje – 80 cm.

Kampinio padavimo aikštelė, kurios spindulys 25 cm, pažymima kiekviename aikštės kampe.

Nuo aikštės vidurio linijos į abi puses atmatuojama po 500 cm, nuo čia prasideda keitimo zona, jos ilgis taip pat 500 cm. Keitimo zona turi būti pažymėta ūseliais.

Kamuolys:

- ⇒ yra apvalus;
- ⇒ pagamintas iš odos ar kitos tam tinkamos medžiagos;
- ⇒ kamuolio apskritimo ilgis 62–64 cm;
- ⇒ rungtynių pradžioje sveria 400–440 g;
- ⇒ slėgis kamuolio viduje 0,4–0,6 atmosferos (400–600 g/cm²).

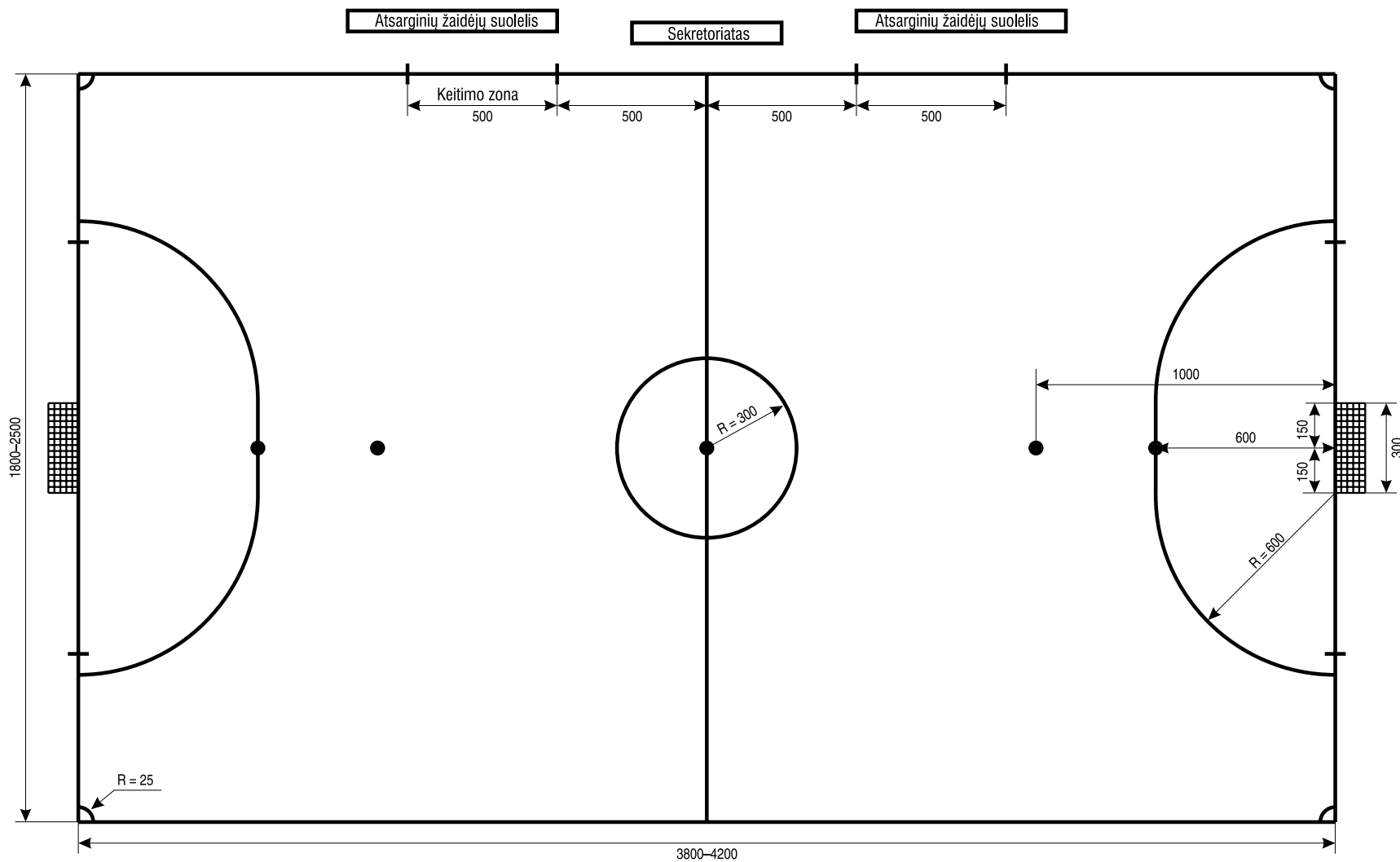

1 pav. Salės futbolo aikštė

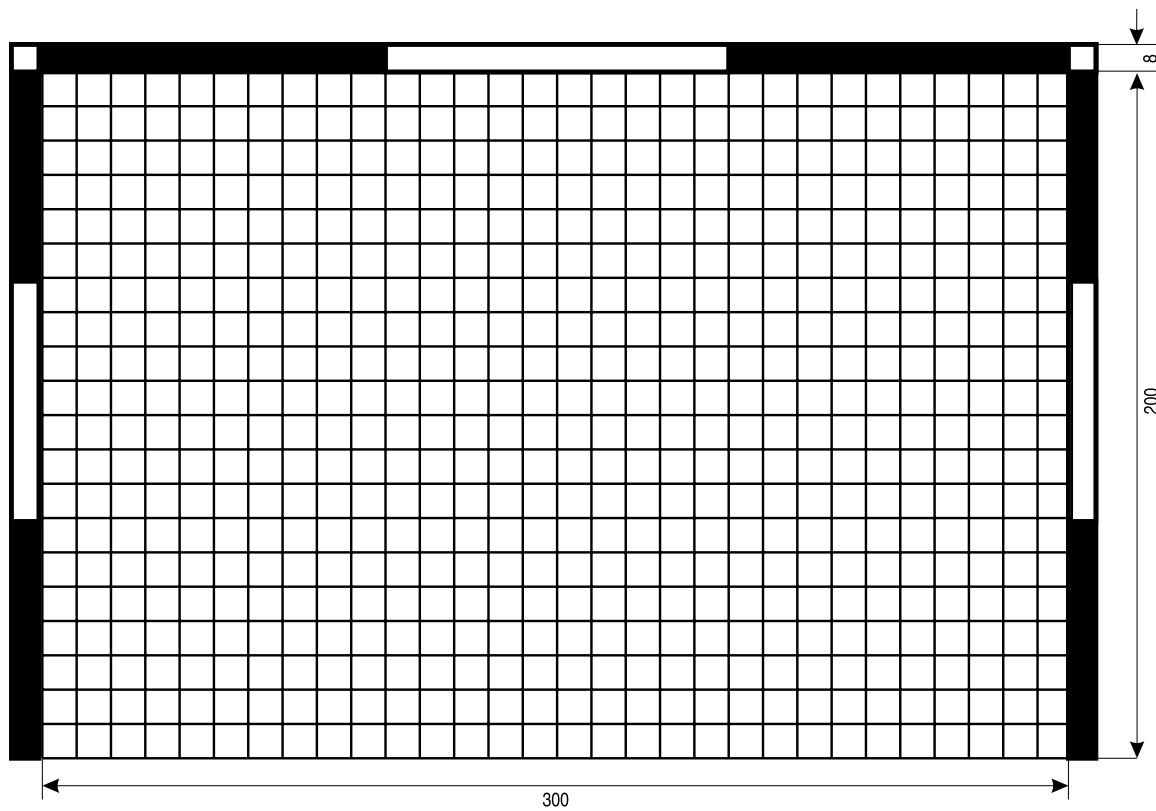
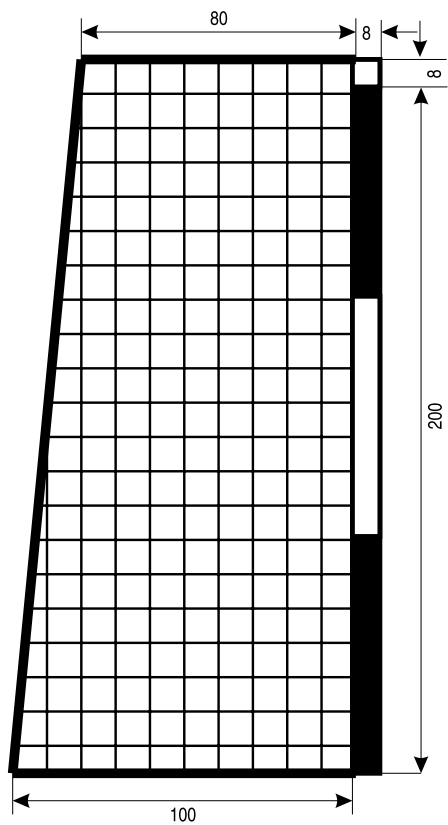

2 pav. Salēs futbola vartai

KREPŠINIS

Aikštė

Krepšinio aikštė turi būti kieto, lygaus paviršiaus ir be jokių kliūčių (1 pav.).

Aikštės matmenys yra 28 m ilgio ir 15 m pločio, matuojant nuo aikštę ribojančių linijų vidinio krašto.

Linijos

Visos linijos turi būti vienos spalvos (pageidautina baltos), penkių (5) cm pločio ir labai gerai matomos.

Ribojančios linijos

Krepšinio aikštė žymima linijomis, kurios visur turi būti mažiausiai per 2 m nuo bet kurios kliūties, įskaitant asmenis sėdinčius ant komandų suolų.

Ilgosios aikštę ribojančios linijos vadinamos šoninėmis, o trumposios – galinėmis. Šios linijos nėra krepšinio aikštės dalis.

Vidurio linija, vidurio apskritimas ir baudų metimų pusapskritimiai

Tarp šoninių linijų vidurio taškų lygiagrečiai galinėms linijoms brėžiama vidurio linija, 0,15 m išsikišanti už abiejų šoninių linijų.

Vidurio apskritimo spindulys – 1,80 m. Apskritimas brėžiamas aikštės centre. Apskritimo linijos plotis įeina į spindulio ilgį. Jei vidurio apskritimas dažomas, jis turi būti tokios pat spalvos kaip ir 3 sekundžių zonos.

Baudų metimų pusapskritimų spindulys taip pat – 1,80 m. Baudų metimų pusapskritimų linijos plotis įeina į spindulio ilgį. Jų vidurio taškai sutampa su baudų metimų linijų vidurio taškais (pav. 2.).

Baudų metimų linijos, 3 sekundžių zona ir žaidėjų išsidėstymo baudų metimų metu vietos

Baudų metimų linijos brėžiamos lygiagrečiai galinėms linijoms. Jų ilgis yra 3,60 m, o tolimesnis jų kraštas yra nutolęs nuo galinių linijų vidinio krašto 5,80 m. Baudų metimų linijų vidurys sutampa su įsivaizduojama tiese, jungiančia abiejų galinių linijų vidurio taškus.

3 sekundžių zonos – stačiakampiai, žymimi aikštėje, kurių vieną statinį sudaro galinių linijų atkarpos, nutolusios 2,45 m atstumu nuo galinių linijų vidurio taškų ir baudų metimų linijų tęsiniai, o kitą statinį sudaro linijos, jungiančios abiejų minėtų statinių galus. Visos šios linijos, išskyrus galines linijas, yra 3 sekundžių zonos dalis. 3 sekundžių zonos turi būti dažomos.

Žaidėjų išsidėstymo baudų metimų metu vietos žymimos taip, kaip parodyta 2 pav.

Trijų taškų metimo zona

Komandos trijų taškų metimo zona (1 ir 3 pav.) yra visa krepšinio aikštė, išskyrus plotą šalia varžovo krepšio. Šis plotas žymimas taip:

- ⇒ dvi lygiagrečios linijos brėžiamos statmenai galinėms linijoms ir jų išorinis kraštas yra nutolęs 0,90 m atstumu nuo šoninių linijų vidinio krašto;
- ⇒ šios linijos pratęsimos 6,75 m spindulio puslankiu, kurio vidurio taškas sutampa su aikštės grindų tašku, nuleidus statmenį iš krepšio lanko centro, ir yra nutolęs nuo galinės linijos vidinio krašto vidurio taško 1,575 m atstumu. 6,75 m spindulio puslankis išoriniame taške kertasi su lygiagrečiomis linijomis.

Komandos suolo zona

Komandos suolo zona (1 pav.) turi būti žymima už aikštės ribų toje pačioje pusėje, kur ir sekretoriato stalas bei komandos suolas. Zona ribojama mažiausiai 2 m ilgio linija, kuri pratęsia galinę liniją, ir kita, taip pat mažiausiai 2 m ilgio linija, kuri brėžiama statmenai šoninei linijai 5 m atstumu nuo vidurio linijos.

Komandos suolo zonoje privalo būti keturiolika (14) sėdimų vietų treneriams, trenerių asistentams, atsarginiams žaidėjams ir komandų palydovams. Visi kiti asmenys turi būti mažiausiai 2 m atstumu už komandos suolo.

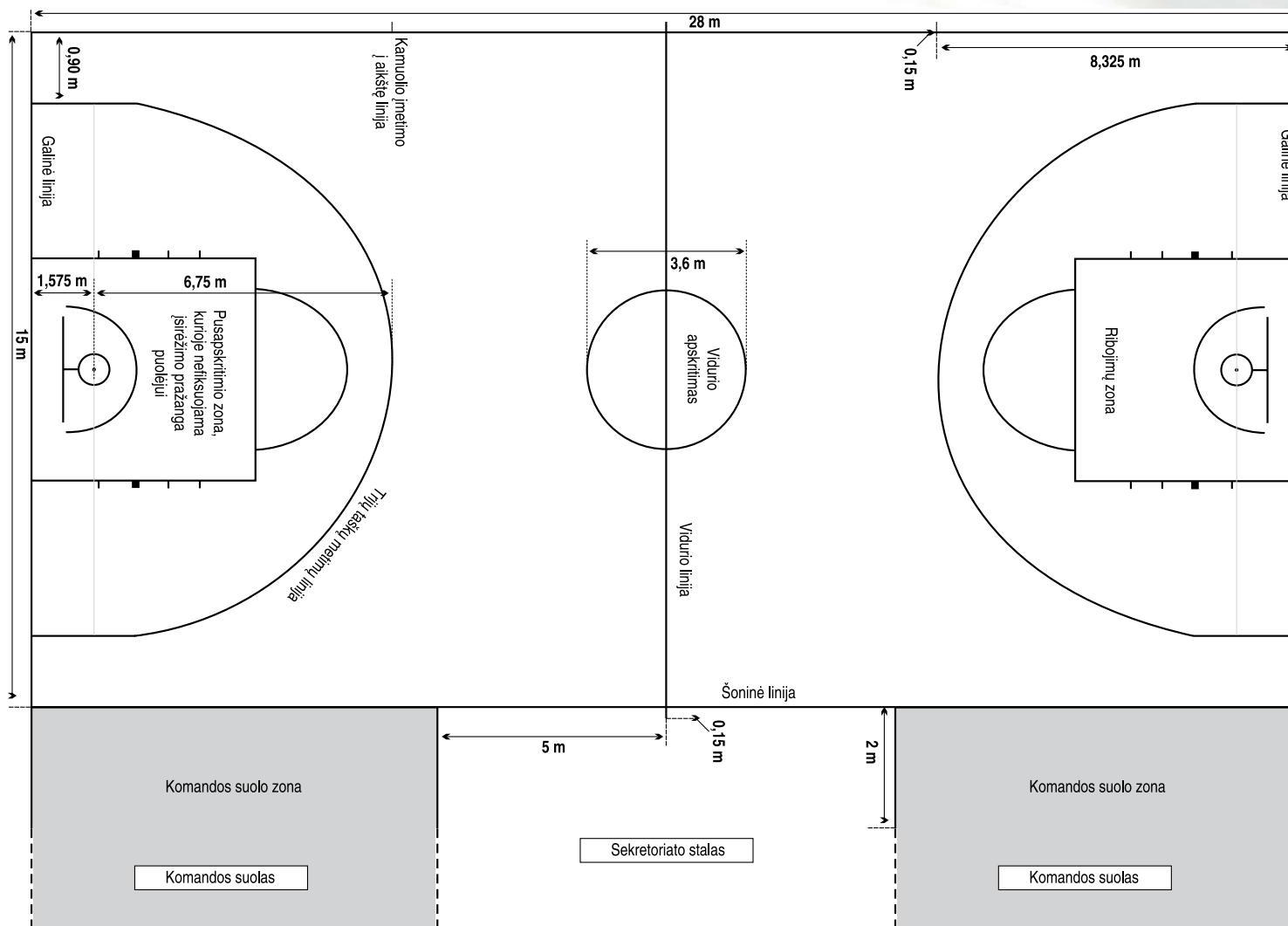

1 pav. Krepšinio aikšlės matmenys

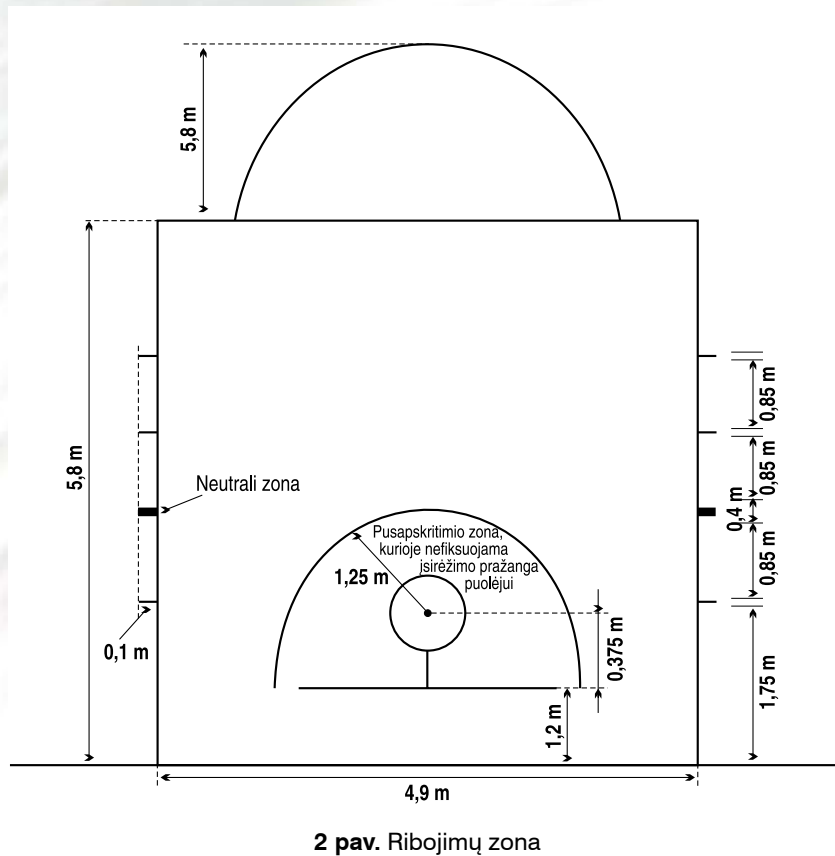

Kamuolio ėmetimo iš užribio (ties vidurio linija) linijos

Dvi (2) 0,15 m ilgio linijos, išsikišančios iš už šoninių aikštės linijų, turi būti pažymėtos priešingoje sekretoriato stalui ir komandų zonoms (suoleliams) pusėje statmenai šoninėms linijoms. Jų išorinis kraštas turi būti nutolęs 8,325 m atstumu nuo galinių linijų vidinių kraštų, kitaip tariant, trijų taškų metimo linijos viršutiniame lygyje.

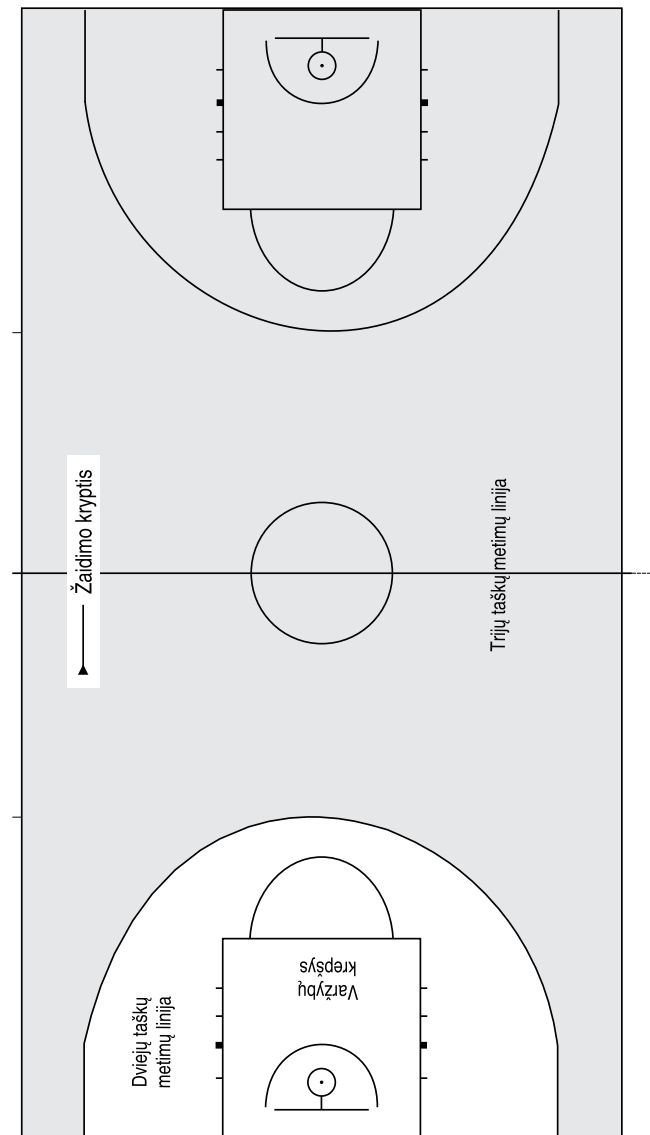

Pusapskritimių zonos, kuriose nefiksuojama įsirežimo pražanga puolėjui

Pusapskritimių zonos, kuriose nefiksuojama įsirežimo pražanga puolėjui (2 pav.), žymimos aikštėje taip:

- ⇒ 1,25 m spindulio puslankis, kurio vidurio taškas sutampa su aikštės grindų tašku, nuleidus statmenį iš krepšio lanko centro, brėžiamas abiejose 3 sekundžių zonose. Puslankio linija neįeina į spindulio ilgį;
- ⇒ puslankis abiejose pusėse pratęsiamas 0,375 m ilgio lygiagrečiomis linijomis, statmenomis galinėms linijoms, o jų vidinis kraštas yra nutolęs 1,25 m atstumu nuo puslankio vidurio taško ir jų galiniai taškai yra nutolę 1,20 m atstumu nuo galinės linijos vidinio krašto.

Pusapskritimių zonos, kuriose nefiksuojama įsirežimo pražanga puolėjui, užbaigiamos įsivaizduojamomis lygiagrečiomis linijomis, sutampančiomis su krepšio lentų priekine puse.

Pusapskritimių zonos linijos, kuriose nefiksuojama įsirežimo pražanga puolėjui, nėra šių zonų dalis.

Sekretoriato stalo ir kėdžių keitimams vieta (4 pav.)

Šis komandų suolų, sekretoriato stalo ir kėdžių keitimams išdėstymas yra privalomas visoms FIBA varžyboms bei rekomenduojamas visoms kitoms varžyboms.

Inventorius

Reikalingas šis inventorius:

- ⇒ krepšio lentos stovai, susidedantys iš:
 - krepšio lentų;
 - krepšio lankų (atlenkiami lankai), sudarytų iš lankų ir tinklelių;
 - krepšio lentos stovų, padengtų minkšta danga;
- ⇒ krepšinio kamuoliai;
- ⇒ rungtynių laikrodis;
- ⇒ švieslentė;
- ⇒ 24 sekundžių laikrodis;
- ⇒ sekundmatis minutės pertraukėlės trukmei fiksuoti;
- ⇒ du labai garsūs ir skirtingi signalai;

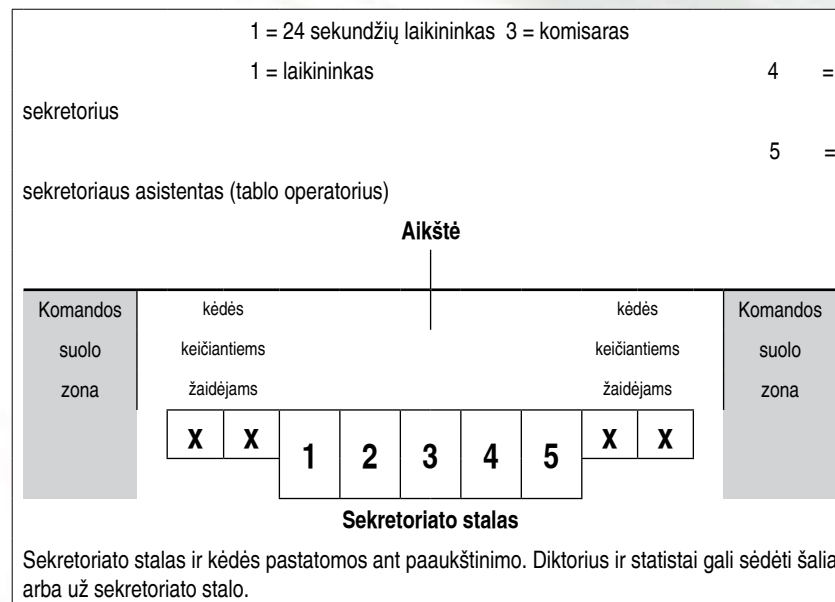

4 pav. Sekretoriato stalo ir kėdės keičiantiems žaidėjams

- ⇒ rungtynių protokolas;
- ⇒ žaidėjų pražangų lentelės;
- ⇒ komandų pražangų gairės;
- ⇒ pakaitinio kamuolio valdymo rodyklė;
- ⇒ aikštės grindys;
- ⇒ krepšinio aikštė;
- ⇒ tolygus apšvietimas.

Krepšio stovas

Turi būti du (2) krepšinio lentos stovai, pastatyti skirtinguose aikštės galuose ir kiekvienas iš jų susideda iš:

- ⇒ 1 krepšio lentos;
- ⇒ 1 krepšio lanko (atlenkiamas lankas);
- ⇒ 1 krepšio tinklelio;
- ⇒ 1 krepšio lentos stovo, padengto minkšta danga;

Krepšio stovas turi būti (5 pav.):

- ⇒ ne arčiau kaip 2 m nuo galinių linijų išorinių taškų. Jie dažomi ryškia spalva, kad išsiskirtų iš aplinkos ir būtų gerai matomi žaidėjams;
- ⇒ pritvirtintas prie žemės, kad nejudėtų;
- ⇒ atskirais atvejais, gali būti tvirtinamas prie galinės sienos arba lubų.

Krepšio lenta

Lentos gaminamos iš šiam tikslui tinkamos permatomos medžiagos vieno gabalo. Jei medžiaga yra nepermatoma, ji nudažoma balta.

Lentos matmenys turi būti 1,80 m pločio ir 1,05 m aukščio.

Visos linijos ant lentos turi būti:

- ⇒ baltos spalvos, jei lenta permatoma;
- ⇒ juodos spalvos, jei lenta nepermatoma;
- ⇒ 5 cm pločio.

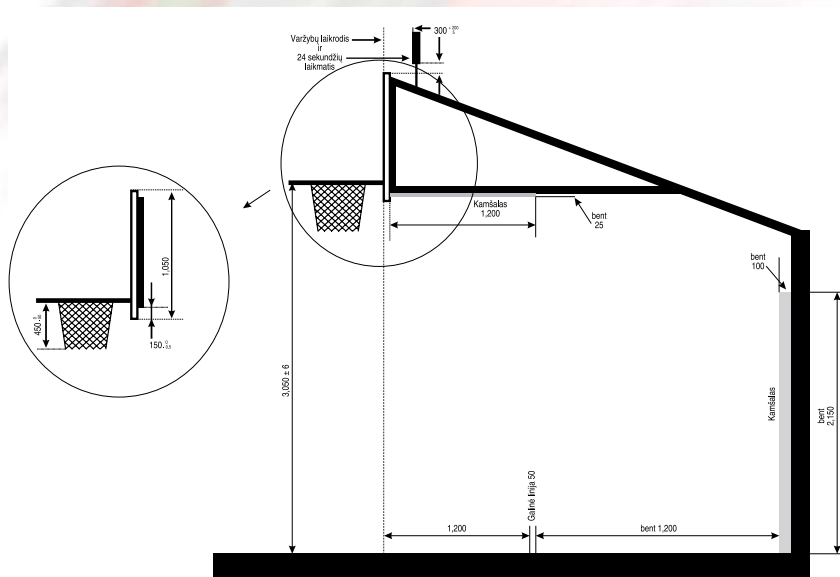

5 pav. Krepšio stovo matmenys

Lentos visi kraštai turi būti nudažyti linija, tarytum lentos kraštus žymėtų stačiakampis bei papildomai mažesnis stačiakampis turi būti nubrėžtas už lanko tokiu būdu:

- ⇒ Išoriniai matmenys: 590 mm (+ daugiausiai 20 mm) horizontaliai ir 450 mm (+ daugiausiai 8 mm) vertikaliai.
- ⇒ Stačiakampio pagrindo (apatinės kraštinės) viršutinis kraštas turi būti viename lygyje kaip ir krepšio lankas, t. y. 15 cm (- 2 mm) virš lentos apatinio krašto.

Aukščiausio lygio varžybose kiekvienoje krepšinio lentoje turi būti įrengtas apšvietimas aplink visą lentos perimetrą, kuris montuojamas lentos išorinių linijų vidinėse pusėse. Šis apšvietimas turi būti raudonos spalvos bei turi įsižiebtį tik tada, kai rungtynių laikrodis garsiniu signalu skelbia kėlinio pabaigą. Apšvietimas turi būti įrengtas taip, kad šviestų ne mažiau kaip 10 mm pločio linijų stačiakampis.

Priekinė lentos pusė turi būti lygi ir nudažyta taip, kaip 6 pav.

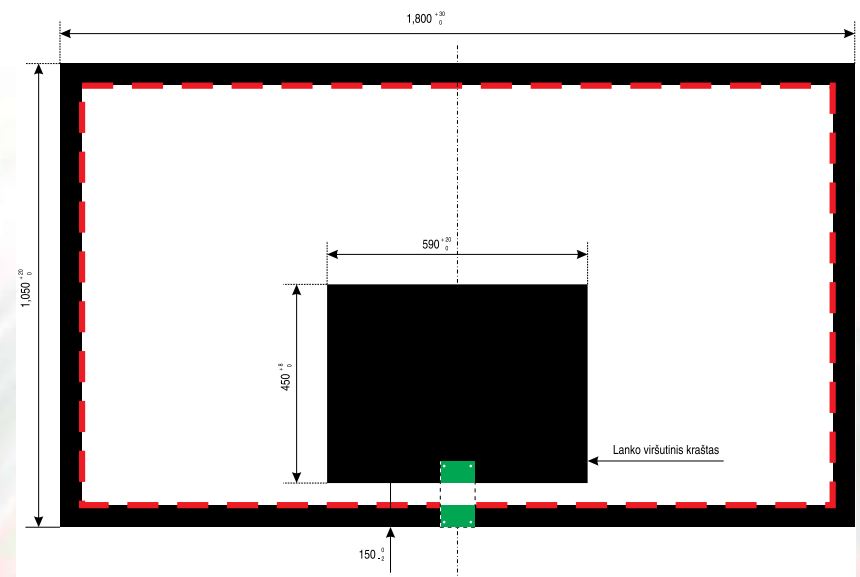

6 pav. Krepšio lentos matmenys

Lentos tvirtai pakabinamos ant krepšio stovo (5 pav.):

- ⇒ abiejuose aikštės galuose statmenai grindims, lygiagrečiai su galine linija;
- ⇒ lentų centrai privalo sutapti su statmeniu, iškeltu 1,20 m atstumu nuo galinių linijų vidurio vidinio krašto, matuojant pagal tiesę, jungiančią tų linijų centrinius taškus.

Lankas

Lankas daromas taip:

- ⇒ iš kieto metalo, mažiausiai 45 cm ir daugiausiai 45,9 cm vidaus skersmens, oranžinės spalvos;
- ⇒ lanko metalinis strypas turi būti mažiausiai 1,6 cm ir daugiausiai 2,0 cm skersmens. Prie apatinio lanko krašto turi būti 12 mažų kilpelių ar kitokių įtaisų tinkleliui pakabinti;
- ⇒ lanko kilpelės neturi būti aštrios, į jas neturi įlįsti pirštas;
- ⇒ lankas turi būti pritvirtintas prie krepšio lentos taip, kad lanko apkrova neveiktų lentos;
- ⇒ lankas tvirtai pritvirtinamas prie lentos horizontalioje plokštumoje, 3,05 cm aukštyje nuo grindų. Jis vienodai nutolęs nuo abiejų lentos kraštų;
- ⇒ atstumas tarp lentos ir artimiausio lanko vidinės pusės taško – 15 cm.

Rekomenduojami *atlenkiami lankai*.

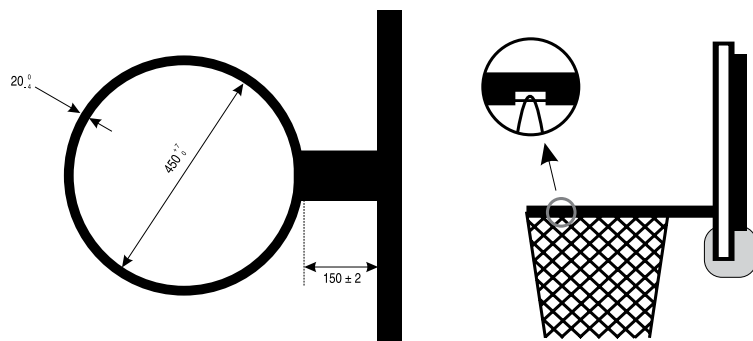

7 pav. Lanko įrenginio matmenys

Tinklelis

Tinkleliai turi būti:

- ⇒ mezgami iš baltų virvelių ir kabinami prie lanko taip, kad akimirksniu sulaikytų slystantį kamuolį. Tinklelis turi būti ne trumpesnis kaip 40 cm ir ne ilgesnis kaip 45 cm;
- ⇒ tinklelis turi turėti 12 kilpelių;
- ⇒ viršutinė tinklelio dalis turi būti tampri:
 - kad tinklelis neužkristų ant lanko,
 - kad kamuolys neįstrigtų tinklelyje arba neiššoktų iš jo.

Krepšio stovo tvirtinimas

Aukščiausio lygio varžybose privalo būti naudojami mobilūs krepšio stovai.

Atskirais atvejais, krepšio stovai gali būti tvirtinami prie galinės sienos arba lubų.

Jeigu krepšio stovai tvirtinami prie lubų, tai lubų aukštis negali viršyti 10 metrų.

Krepšio stovo konstrukcija turi būti:

- ⇒ Aukščiausio lygio varžybose atstumas, įskaitant ir krepšio stovo apsaugą (padengimą minkšta danga), nuo krepšio stovo konstrukcijos iki aikštės galinės linijos išorinės dalis turi būti mažiausiai 2 m;
- ⇒ Ryškios spalvos, kuri skirtųsi nuo grindų spalvos ir kad būtų aiškiai matoma žaidėjams;
- ⇒ Pritvirtintas prie grindų taip, kad būtų užkirstas kelias bet kokiam jo judėjimui. Jeigu to, dėl grindų dangos, padaryti neįmanoma, tuomet turi būti naudojami papildomi svoriai krepšio stovo pagrindui, siekiant, kad krepšio stovo konstrukcija visiškai nejudėtų.

Padengimas minkšta danga

Krepšio lenka ir krepšio stovai turi būti padengti minkšta danga.

Krepšio stovai abiejuose aikštės kraštuose turi būti padengti vienpalve, vienodos spalvos minkšta danga.

Padengimas

- ⇒ padengtas minkšta danga mažiausiai 1,20 m atstumu nuo lentos užpakalinės dalies. Mažiausias dangos storis – 5 cm;

⇒ padengtas minkšta danga iki 2,15 m aukščio nuo krepšinio aikštės pusės. Mažiausias dangos storis – 10 cm.

Minkšta danga turi būti tokia, kad apsaugotų žaidėjų galūnes nuo traumų. Krepšio lentų briaunos turi būti apdengtos minkšta apsaugine danga.

Kamuoliai

Kamuolys turi būti rutulio formos, oranžinės arba oranžinės/šviesiai rudos spalvos, su aštuoniais (8) arba dvylika (12) dryžių.

Jis gaminamas iš odos, gumos ar sintetinės medžiagos.

Kamuolys turi būti pripūstas, kad laisvai krisdamas iš 1,80 m aukščio (matuojant nuo kamuolio apačios), atšoktų nuo aikštės paviršiaus ne mažiau kaip 1,20 m – 1,40 m (matuojant nuo kamuolio viršaus).

Kamuolio siūlės arba grioveliai gali būti daugiausia 0,635 cm pločio. Kamuolio apskritimo ilgis:

⇒ **vyrų** varžybose:

– ne mažiau kaip 74,9 cm ir ne daugiau kaip 78 cm (7-as dydis);

– kamuolys turi sverti nuo 567 g iki 650 g.

⇒ **moterų** varžybose:

– ne mažiau kaip 72,4 cm ir ne daugiau kaip 73,7 cm (6-as dydis);

– kamuolys turi sverti nuo 510 g iki 567 g.

Žaidimo laikrodis ir sekundmatis

Žaidimo laikrodis, kuriuo galima fiksuoti žaidimo laiką ir pertraukas tarp kėlinių, turi būti visiems labai gerai matomas.

Sekundmačiu fiksuojama minutės pertraukėlės trukmė.

Jeigu pagrindinis žaidimo laikrodis yra pritvirtintas virš aikštės centro, tada abiejų aikštės pusių galuose turi būti dublikatai. Jie rodo rezultata ir likusį žaisti rungtynių laiką. Šie dublikatai turi būti visiems gerai matomi.

Švieslentė

Švieslentė turi būti visiems labai gerai matoma.

Švieslentės minimalūs parodymai:

⇒ žaidimo laikas;

⇒ rezultatas;

⇒ kėlinio numeris;

⇒ suteiktų minutės pertraukėlių skaičius.

Dvi didelės švieslentės abiejuose salės galuose:

⇒ net turint švieslentę (kubą) virš aikštės centro, reikalingos dvi švieslentės abiejuose salės galuose;

⇒ laikininkas ir tablo operatorius turi turėti atskirus švieslentės valdymo pultus;

⇒ jose turi būti įmontuoti gerai matomi, rodantys laiką mažėjančia tvarka laikrodžiai su labai garsiu automatinio signalu, skelbiančiu kiekvieno kėlinio ar pratęsimo pabaigą;

⇒ rungtynių laikrodžio ir rezultato skaičiai švieslentėje turi būti mažiausiai 30 cm aukščio;

⇒ laikrodžiai turi būti sinchroniniai ir rodyti likusį žaisti laiką;

⇒ 60 paskutinių sekundžių kiekviename kėlinyje ar pratęsime laikas turi būti rodomas dešimtosios sekundės dalies tikslumu;

⇒ vienas iš šių dviejų laikrodžių vyresniojo teisėjo patvirtinamas oficialiu;

⇒ švieslentėse turi matytis:

– kiekvieno žaidėjo numeris ir, pageidautina, jų pavardės;

– komandos pelnyti taškai ir, pageidautina, kiekvieno žaidėjo pelnyti taškai;

– kiekvieno žaidėjo pražangos (nepaisant to, kad sekretorius privalo lentele rodyti pražangos skaičių);

– komandos pražangų skaičius nuo 1 iki 5 (šis prietaisas turi sustoti, kai komanda prasižengia 5-ą kartą);

– kėlinių skaičius nuo 1 iki 4 ir E raidė pratęsimui;

– minutės pertraukėlių skaičius nuo 0 iki 3.

24 sekundžių laikmatis

24 sekundžių laikmatis su papildomu žaidimo laikrodžiu ir raudona lempute turi būti pritvirtintas mažiausiai 30 cm virš ir už lentos.

24 sekundžių laikmatis turi rodyti laiką automatiškai mažėjančia tvarka ir turi turėti **labai garsų automatinį signalą**, skelbiantį 24 sekundžių laiko pabaigą (kai rodo nulį).

24 sekundžių laikmatis turi būti sumontuotas taip:

⇒ turi automatiškai rodyti sekundes mažėjančia tvarka;

⇒ sustabdžius laikmatį, turi rodyti likusį atakai laiką;

⇒ sustabdžius laiką, ir po to jį vėl paleidus (kai nereikia iš naujo skaičiuoti 24 sekundžių) laikmatis turi toliau skaičiuoti laiką.

⇒ kai nei viena komanda nevaldo kamuolio laikmatis turi nieko nerodyti.

24 sekundžių laikmatis turi būti sujungtas su pagrindiniu rungtynių laikrodžiu taip, kad:

- ⇒ kai pagrindinis laikrodis **sustoja**, turi **sustoti** ir 24 sekundžių laikmatis;
- ⇒ kai pagrindinis laikrodis **įjungiamas**, 24 sekundžių laikmatis turi turėti galimybę įsijungti vėliau (nepriklausomai nuo pagrindinio laikrodžio);
- ⇒ pasibaigus 24 sekundžių limitui, laikmatis turi sustoti, rodyti nulį (0) ir turi aidėti signalas. Tačiau pagrindinis rungtynių laikrodis toliau skaičiuoja laiką ir gali būti, reikalui esant, sustabdytas rankiniu būdu.

24 sekundžių matavimo prietaiso ir rungtynių laikrodžio skaitmenys turi būti skirtingų spalvų.

Elektroninė lemputė virš ir už kiekvienos krepšinio lentos turi būti:

- ⇒ sinchroniškai suderinta su žaidimo laikrodžiais, kad užsidegtų ryškiai raudona spalva aidint kėlinio ar pratęsimo pabaigos signalui;
- ⇒ sinchroniškai suderinta su 24 sekundžių laikmačiu, kad užsidegtų ryškiai raudona spalva aidint signalui, skelbiančiam 24 sekundžių atakai skirto laiko pabaigą.

Signalai

Turi būti įranga mažiausiai dviem (2) skirtingiems ir **labai garsiems** signalams:

- ⇒ vienas (1) signalas skirtas laikininkui ir sekretoriui, kuris turi **automatiškai** aidėti, skelbdamas kėlinio arba rungtynių pabaigą. Šis signalas turi veikti ir **ranka paspaudus mygtuką**, kai kamuolys nežaidžiamas, kad atkreiptų teisėjų dėmesį prašant minutės pertraukėlės, keitimo, praėjus 50 sekundžių nuo minutės pertraukėlės pradžios ar aptikus klaidą;
- ⇒ kitoks signalas skirtas 24 sekundžių laikininkui, kuris turi **automatiškai** aidėti, pasibaigus 24 sekundžių laikui.

Abu signalai turi būti tokie stiprūs, kad būtų girdimi net esant didžiausiam triukšmui.

Žaidėjų pražangų lentelės

Jomis naudojasi rungtynių sekretorius. Lentelės turi būti baltos spalvos, skaitmenys – ne mažesni kaip 20 cm ilgio ir 10 cm pločio. Skaitmenys nuo 1 iki 4 turi būti juodi, skaitmuo 5 – raudonas.

Komandos pražangų rodyklės

Turi būti:

- ⇒ dvi (2) komandos pražangų rodyklės, kuriomis naudojasi rungtynių sekretorius;
- ⇒ raudonos spalvos;
- ⇒ 20 cm pločio ir 35 cm aukščio;
- ⇒ atitinkamas prietaisas, rodantis skaičių nuo 1 iki 5 komandos pražangų;
- ⇒ pagamintos taip, kad pastatytos ant stalo būtų visiems labai gerai matomos.

Galima naudoti elektrinius bei elektroninius prietaisus, tačiau jie turi atitikti aukščiau aprašytus reikalavimus.

Pakaitinio kamuolio valdymo rodyklė

Šią rodyklę valdo rungtynių sekretorius.

Rodyklės minimalus aukštis ir plotis – 10 cm.

Aikštės grindys

Aikštės grindys turi būti medinės.

Minimalus aikštės grindų ilgis – 32 m, plotis – 19 m.

Nuo grindų iki lubų arba kitos žemiausiai esančios kliūties privalo būti mažiausiai 7 m.

Žaidimo aikštė

Aikštė turi būti apribota 5 cm pločio linija.

Apribota dar ir kita ribojimo juosta, kuri turi būti kontrastingos, ryškios spalvos ir mažiausiai 2 m pločio (8 pav.). Ta pačia spalva turi būti nudažyti aikštės centrinis apskritimas ir 3 sekundžių zonos.

Sekretoriato teisėjų stalas turi būti mažiausiai 6 m ilgio ir 0,8 m aukščio. Jis statomas ant dviejų (2) metrų aukščio platformos.

Tarp žiūrovų ir aikštės turi būti mažiausiai 5 m atstumas.

Apšvietimas

Aikštę reikia gerai ir tolygiai apšviesti. Šviesos šaltiniai turi netrukdyti žaidėjams ir teisėjams.

KREPŠINIS

Žaidimo aikštės apšvietimas turi būti mažiausiai 1500 liuksų. Apšvietimas matuojamas 1,5 m aukštyje nuo aikštės paviršiaus. Jis turi atitikti televizijos reikalavimus.

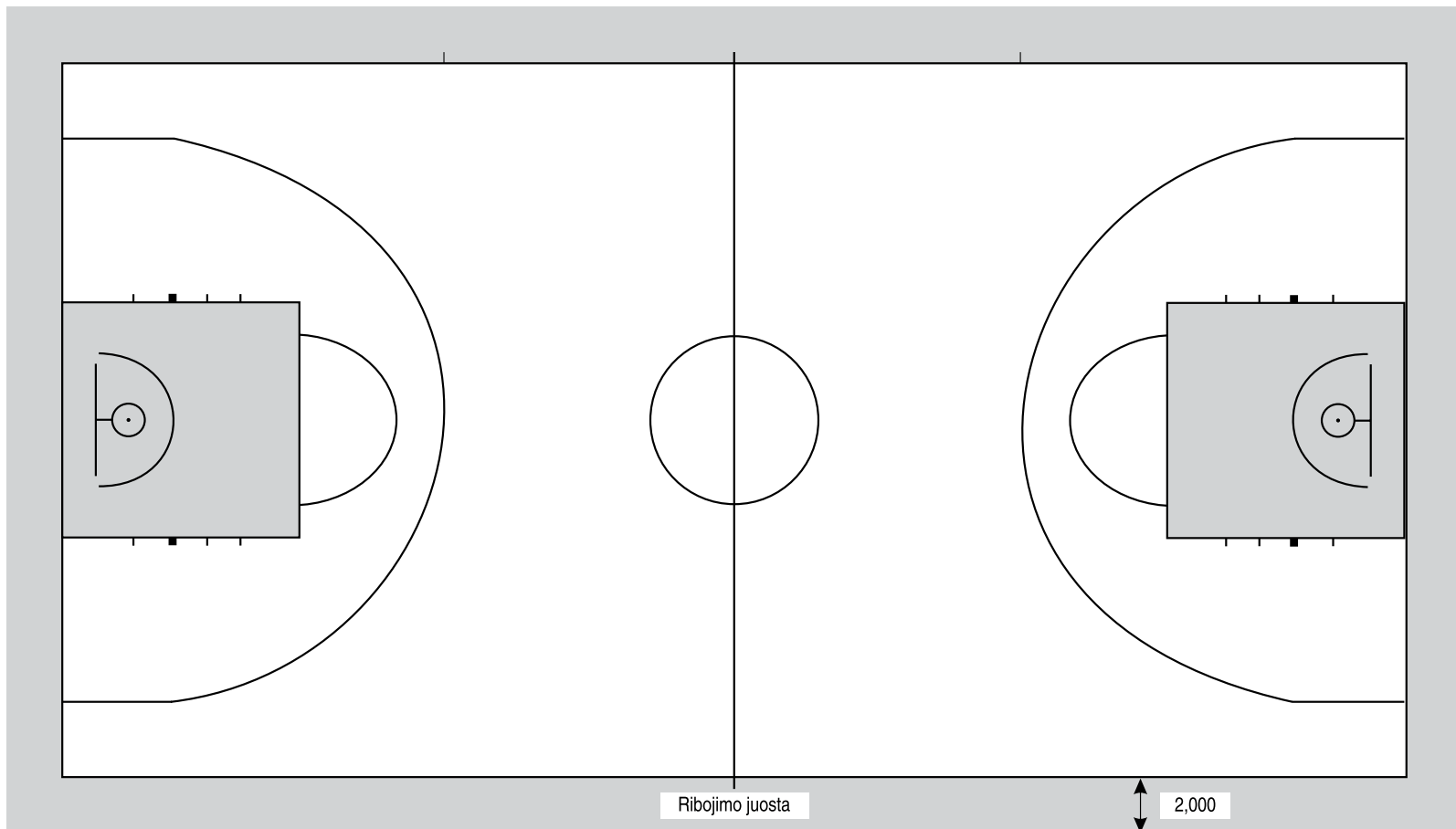

8 pav. Krepšinio rungtynių aikštė

LEDO RITULYS

Ledo ritulio aikštė (1 pav.) yra nuo 5600 iki 6100 cm ilgio ir nuo 2600 iki 3000 cm pločio, o ledas turi būti baltos spalvos. Aikštės bortai gali būti užapvalinami nuo 700 iki 850 cm spinduliu. Raudona linija dalija areną į dvi lygias dalis. Šios linijos centre yra ritulio išmetimo taškas (R 15 cm), vidurio linijos apskritimo spindulys (R) 450 cm, linijos storis 5 cm. Dvi mėlynos linijos dalija areną į tris dalis: gynybos, puolimo ir neutralią zonas. Raudonos ir mėlynų linijų storis 30 cm. 800 cm nuo šoninio borto ir 1000 cm nuo galinio borto yra ritulio išmetimo apskritimai (R 450 cm). Jų yra po du kiekvienoje aikštės pusėje. Ritulio išmetimo apskritimų centre pažymėti 60 cm skersmens raudoni taškai, 30 cm link šoninių bortų į abi puses braukiamos 90 cm ilgio linijos, link galinių bortų linijų ilgis 120 cm. Abiejose ritulio išmetimo apskritimų pusėse link kraštinių bortų pažymimos dvi 60 cm ilgio linijos, 170 cm atstumu viena nuo kitos, kur žaidėjai turi išsirikiuoti prieš išmetant ritulį. Ritulio išmetimo taškai neutralioje zonoje yra 150 cm atstumu nuo mėlynos linijos link vidurio linijos. Rungtynių metu ritulys išmetamas viename iš 8 taškų, esančių arčiausiai vietos, kur buvo užfiksuotas taisyklių pažeidimas. Šie 8 taškai, sujungti 4 įsivaizduojamomis linijomis, sudaro stačiakampį, kuris vadinamas išmetimo zona.

Pagal dabar galiojančias IIHF (Tarptautinė ledo ritulio federacija) taisykles, tarptautinėms varžyboms aikštės matmenys turi būti nuo 60 iki 61 m ilgio ir nuo 29 iki 30 m pločio.

Vartų linija (5 cm pločio) yra 400 cm nuo galinio borto, ant jos statomi vartai. Vartus (2 pav.) vietoje ant ledo laiko magnetai arba trumpi lankstūs

stulpeliai, pagaminti iš sintetinės medžiagos. Vartai gali judėti, jei juos kliudo vienas ar keli žaidėjai. Vartų plotis 183 cm, aukštis 122 cm. Vartus dengia vartų tinklas, kurio akys turi būti tokios, kad būtų permatomas, o ritulys nepralėktų kiaurai. Nuo vartų centro link aikštės vidurio pažymimas 180 cm skersmens pusrutulys, kurio pradžia ir pabaiga – vartų linija. Tai vartų riba, vartininko teritorija.

Nuo vidurio linijos 200 cm atstumu prasideda atsarginių žaidėjų suolelis, kuris yra nuo 1000 iki 1200 cm ilgio ir 150 cm pločio. Nuo atsarginių žaidėjų suolelio į aikštę yra dvejios durelės, kurios privalo atsidaryti į vidų, vienos iš durų privalo išeiti į neutralią zoną, kur galimi žaidėjų keitimai.

Kitoje aikštės pusėje yra varžybų sekretoriato vieta, kurios ilgis 55 cm, ir čia turi tilpti 6 žmonės, taip pat baudos kabinos, po vieną kiekvienai komandai. Šalia sekretoriato yra 300 cm skersmens teisėjų zona.

Aikštės bortų aukštis 117–122 cm, apsauginio stiklo ant šoninių aikštės bortų aukštis 80–120 cm, apsauginis stiklas aikštės galuose yra 180–200 cm aukščio. Bortai privalo būti mediniai arba plastikiniai, baltos spalvos. Už kiekvienų vartų borto turi būti įtaisytos teisėjų kabinos, kurios turi būti apsaugotos nuo pašalinių asmenų. Bortų apačioje turi būti pritvirtinta nuo 15 iki 25 cm aukščio, matuojant nuo ledo paviršiaus, *smūginė* geltonos spalvos juosta.

7,62 cm skersmens ir 2,54 cm storio ritulys gaminamas iš kietos juodos gumos, gali sverti nuo 156 iki 170 g.

Lazdų kotai daromi iš aliuminio, medžio, įvairių sudėtinių medžiagų, jos didžiausias ilgis 163 cm. Lazdos mentės išlinkimas negali būti didesnis kaip 1,5 cm, o jos didžiausias ilgis 32 cm. Jos gaminamos iš medžio arba įvairių sudėtinių medžiagų, bet ne iš aliuminio.

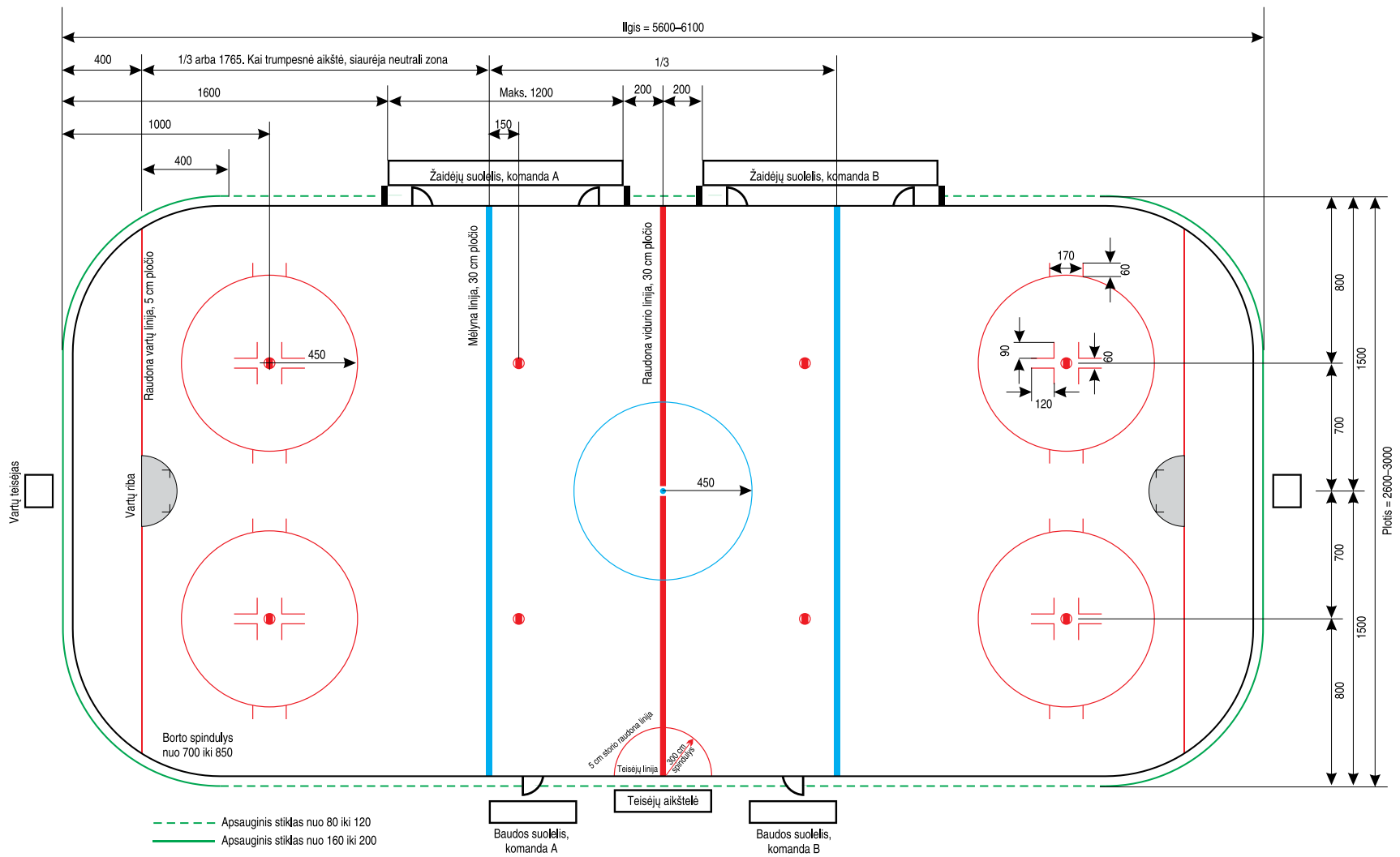

1 pav. Ledo ritulio aikštė

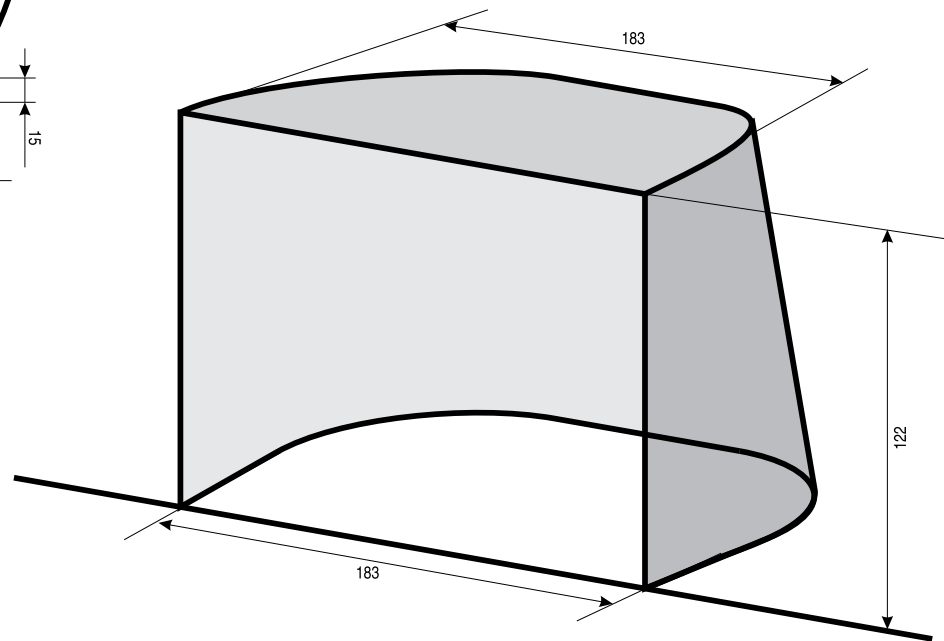
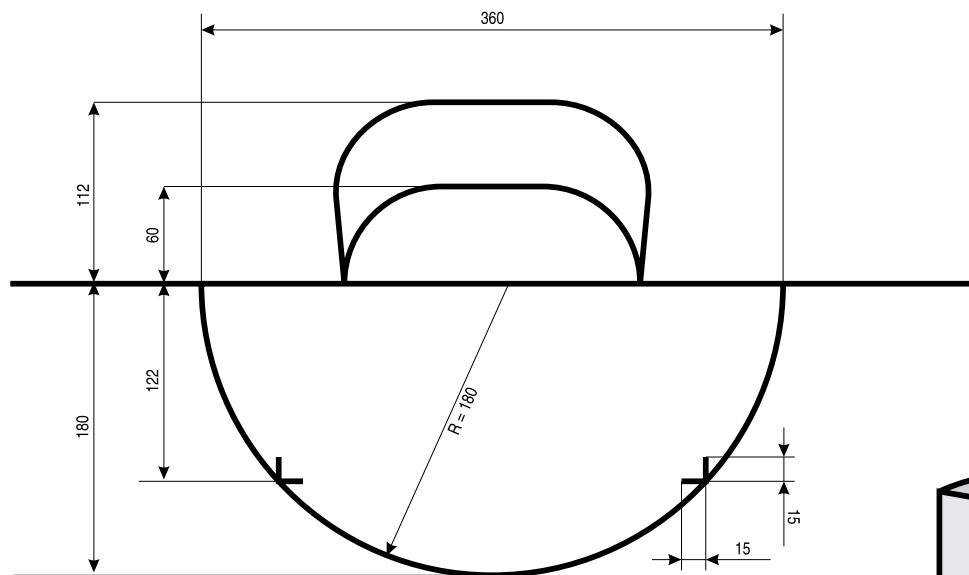

2 pav. Ledo ritulio vartai

RANKINIS

Žaidimo aikštė (2 pav.) yra 4000 cm ilgio ir 2000 cm pločio stačiakampis, susidedantis iš dviejų vartų aikštelių ir žaidimo zonos. Išilginės ribos vadinamos šoninėmis linijomis, skersinės – galinėmis, o linijos tarp vartų virpštų – vartų linijomis. Aplink žaidimo aikštę pagal šonines linijas turi būti ne siauresnė kaip 100 cm, o už galinių linijų – ne siauresnė kaip 200 cm saugos zona. Aikštės savybių žaidimo metu negalima keisti vienos iš komandų naudai.

Vartai (1 pav.) stovi galinės linijos viduryje, stipriai pritvirtinti prie grindų arba galinių sienų. Jie yra 200 cm aukščio ir 300 cm pločio, matuojant iš vidaus pusės. Vartų virpstai tvirtai sujungti su skersiniu. Jų užpakalinė briauna turi sutapti su išorine galinės linijos puse. Vartų virpstai ir skersinis turi būti kvadratiniai (8 cm), iš trijų žaidimo aikštės matomų pusių jie turi būti nudažyti skersinėmis juostomis, dviem kontrastinėmis spalvomis, kurios ryškiai skirtųsi nuo fono. Vienoda spalva nudažytų juostų virpštų ir skersinio sujungimo vietų matmenys – 28 cm į kiekvieną pusę. Visų kitų nudažytų juostų ilgis 20 cm.

Vartų rėmai turi būti stačiakampio formos, vidaus įstrižainės lygios 360,5 cm (maks. 361 cm, min. 360 cm, galimas maksimalus nukrypimas 0,5 cm). Vartų virpstai ir skersinis, jungiantis juos, turi būti pagaminti iš tos pačios medžiagos (pvz., medžio, lengvo metalo arba sintetinės medžiagos), būti kvadrato formos (8 cm) ir užapvalinti $0,4 \pm 0,1$ cm spinduliu. Vartų virpštų užpakalinė briauna turi būti pastatyta viename lygyje su vartų linijos (ir galinės linijos) išoriniu kraštu, kad virpsto priekinė briauna būtų 3 cm toliau nuo galinės linijos vidinio krašto.

Vartai turi turėti tinklą, kuris pakabinamas taip, kad į vartus įmestas kamuolys paprastai pasiliktų vartuose. Jei yra būtina, naudojamas papildomas tinklas, kuris pakabinamas už vartų linijos. Atstumas tarp vartų linijos ir papildomo tinklo turi būti ne mažesnis kaip 60 cm. Vartų tinklo gilumos karkasas viršuje yra 90 cm už vartų linijos, o apačioje 110 cm, galimas nukrypimas ± 10 cm. Tvirtinamųjų kampuočių matmenys neturi būti didesni kaip 10x10 cm. Tinklas tvirtinamas prie virpštų ir skersinio maždaug kas 20 cm. Maždaug 150 cm atstumu už vartų ir galinės linijos centre 500 cm aukštyje nuo grindų pakabinamas 900–1400 cm pločio vertikalus apsauginis tinklas.

Visos aikštę ribojančios linijos yra sudėtinė jos dalis. Vartų linijos tarp virpštų yra 8 cm pločio, visos kitos linijos yra 5 cm pločio. Linijomis taip pat gali būti laikomos dvi gretimos skirtingų spalvų ribojančios zonos.

Prieš kiekvienus vartus yra vartų aikštelė, kurią riboja vartų aikštelės 6 m linija (600 cm) ir kuri žymima taip:

⇒ prieš vartus 600 cm atstumu lygiagrečiai su vartų linija nubrėžiama 300 cm ilgio linija (matuojama nuo vartų linijos užpakalinio krašto iki vartų aikštelės linijos priekinio krašto);

⇒ du apskritimo ketvirtadaliai, išvesti 600 cm spinduliu kiekvienas (matuojama nuo vartų vidinių briaunų apačios), jungia 300 cm ilgio liniją su vartų išorine linija.

Laisvojo metimo 9 m linija (900 cm) brėžiama 300 cm atstumu prieš vartų aikštelės liniją. Laisvojo metimo linijos atkarpos ir tarpai tarp jų yra 15 cm ilgio.

7 m linija (700 cm) yra 100 cm ilgio ir nubrėžiama prieš vartus. Ji yra 700 cm atstumu nuo vartų linijos ir lygiagreti su ja, matuojama nuo vartų linijos užpakalinio krašto iki 700 cm linijos priekinio krašto.

Vartininko 4 m linija (400 cm) yra 15 cm ilgio prieš vartus. Ji yra 400 cm atstumu nuo vartų linijos ir lygiagreti su ja, matuojama nuo vartų linijos užpakalinio krašto iki 400 cm linijos priekinio krašto.

Aikštės vidurio linija jungia taškus, dalijančius per pusę abi šonines linijas.

Žaidėjų keitimo linija (šoninės linijos dalis) – kiekvienai komandai skirta šoninės linijos zona 450 cm atstumu nuo vidurio linijos. Ji baigiasi

RANKINIS

linija, kuri yra lygiagreti su vidurio linija, o iš abiejų šoninės linijos pusių – 15 cm ilgio linija.

Visi matmenys turi atitikti ISO (Tarptautinė standartų organizacija) normatyvus 2768-1; 1989. Rankinio vartai yra standartizuoti Europos standartizacijos komitete, CEN (Europinių standartų komitetas) EN 749 kartu su Enn 202.10-1.

Kamuolio apvalkalas yra iš odos arba sintetinės medžiagos. Kamuolys turi būti apvalus. Išorinė medžiaga neturi būti blizganti arba slidi. Atitinkamai kamuolio apimtis, svoris ir dydis yra:

- ⇒ vyrų 58–60 cm ir 425–475 g (IHF 3-ias dydis);
- ⇒ moterų 54–56 cm ir 325–375 g (IHF 2-as dydis);
- ⇒ mergaičių (nuo 8 iki 14 metų) ir berniukų (nuo 8 iki 12 metų) 50–52 cm ir 290–330 g (IHF 1-as dydis).

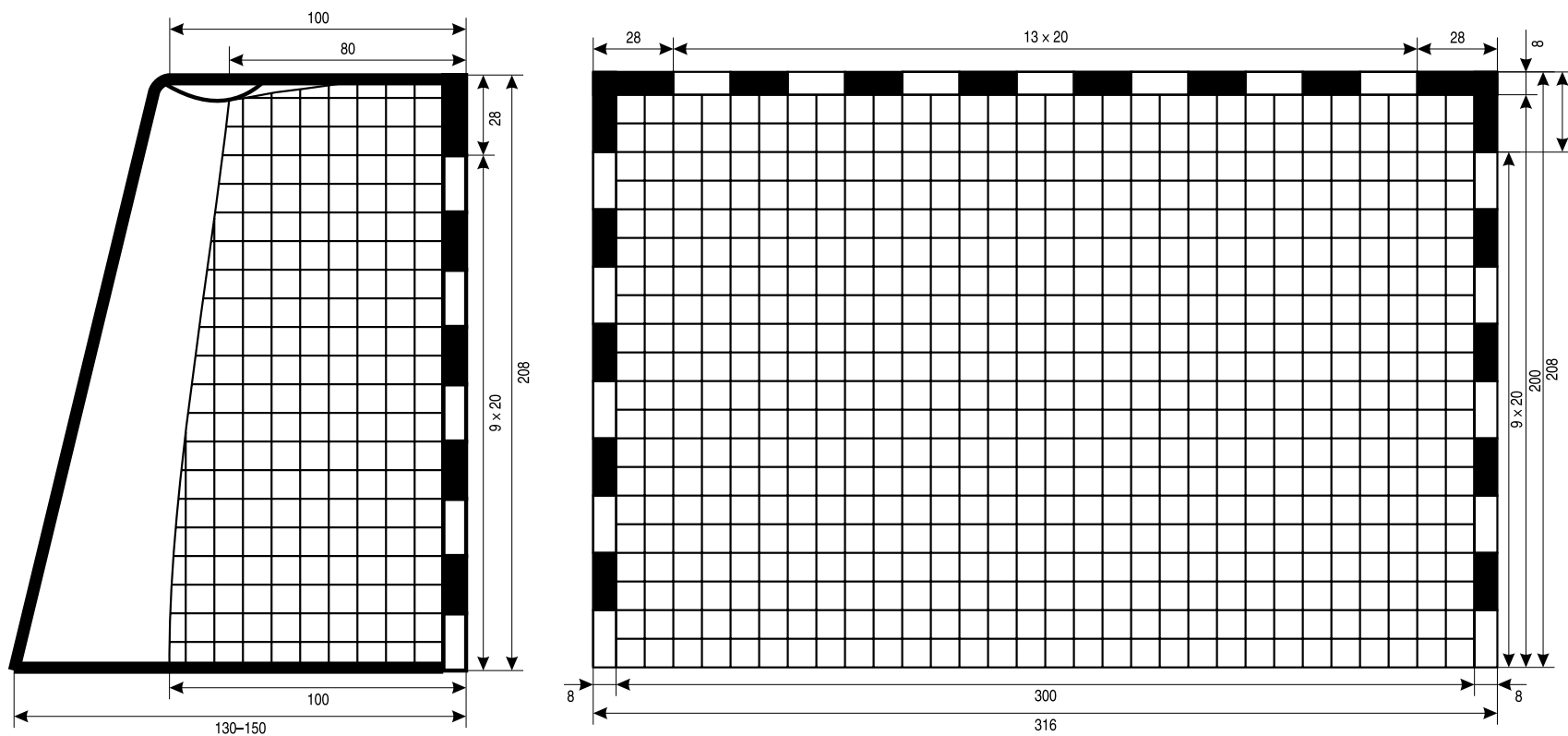

1 pav. Rankinio vartai

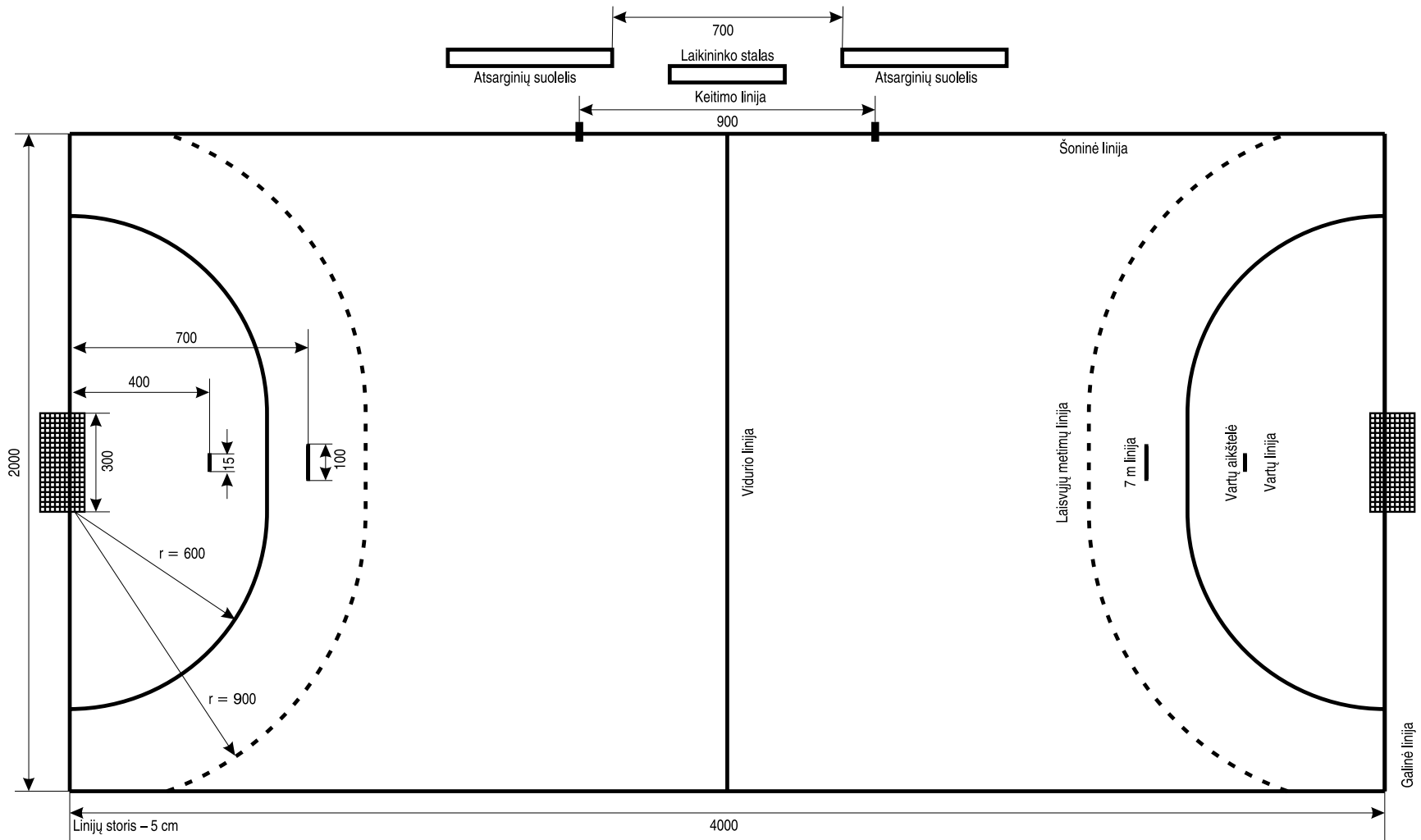

2 pav. Rankinio aikštė

REGBIS

Aikštė (2 pav.) turi būti 9000–10000 cm ilgio ir 6000–7000 cm pločio. Smulkiomis punktyrinėmis linijomis žymimos 1000 cm linijos (nuo vidurio linijos) ir 500 cm linijos (nuo šoninės linijos). Stambiais punktyrais žymimos 1500 cm linijos (nuo šoninės linijos) ten, kur jos susikerta su 1000 cm, 2200 cm ir vidurio linijomis. Taip pat žymima 500 cm linija (nuo vartų linijos) susikirtimuose su 500 cm ir 1500 cm linijomis (nuo šoninės linijos) ir priešais vartų virpstus. Šoninės linijos yra užribyje. Vartų linija yra įskaitiniame plote. Įskaitinio ploto galinė linija, įskaitinio ploto šoninės linijos ir kampinių vėliavėlių stovai nepriklauso įskaitiniam plotui.

Vartų virpstai privalo būti ant vartų (1 pav.) linijos. Atstumas tarp vartų virpstų 560 cm. Skersinis yra 300 cm aukštyje nuo žemės. Minimalus vartų virpstų aukštis 340 cm.

Aikštėje įtaisytos 14 vėliavėlių (8 – įskaitiniame plote ir 6 – prie šoninės linijos), kurių min. aukštis 120 cm nuo žemės. 8 vėliavėlės turi būti ant įskaitinio ploto šoninių linijų ir vartų linijos susikirtimo, taip pat įskaitinio ploto šoninių linijų ir nežaidžiamo kamuolio linijos susikirtimo.

Kamuolys ovalo formos, sudarytas iš 4 dalių. Jo matmenys:

- ⇒ didžiosios ašies ilgis 28–30 cm;
- ⇒ didysis perimetras 76–79 cm;
- ⇒ mažiausias perimetras 58–62 cm;
- ⇒ svoris 400–440 g.

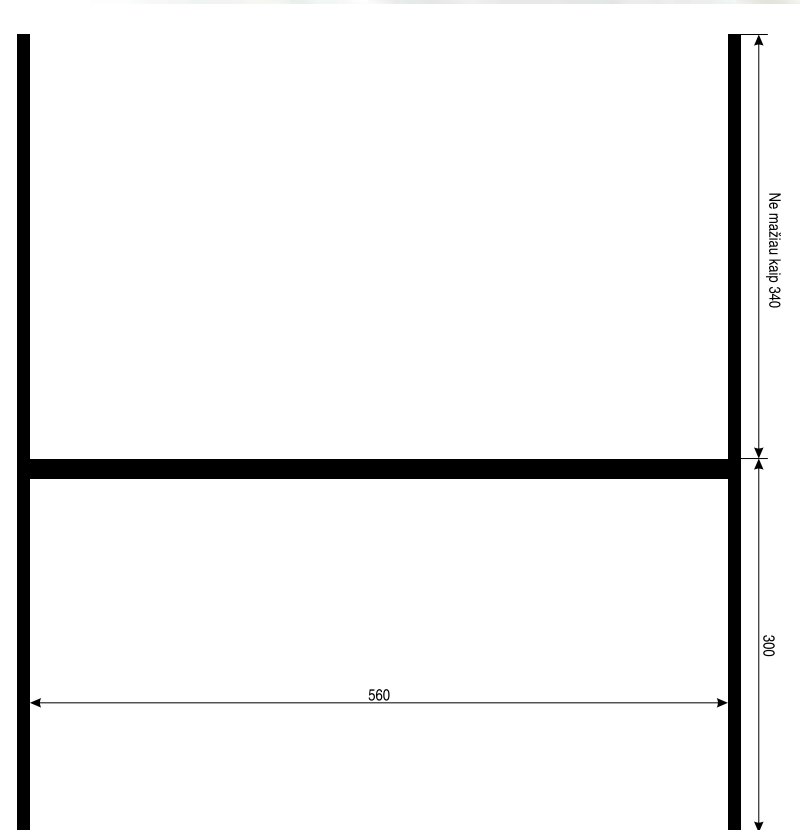

1 pav. Regbio vartai

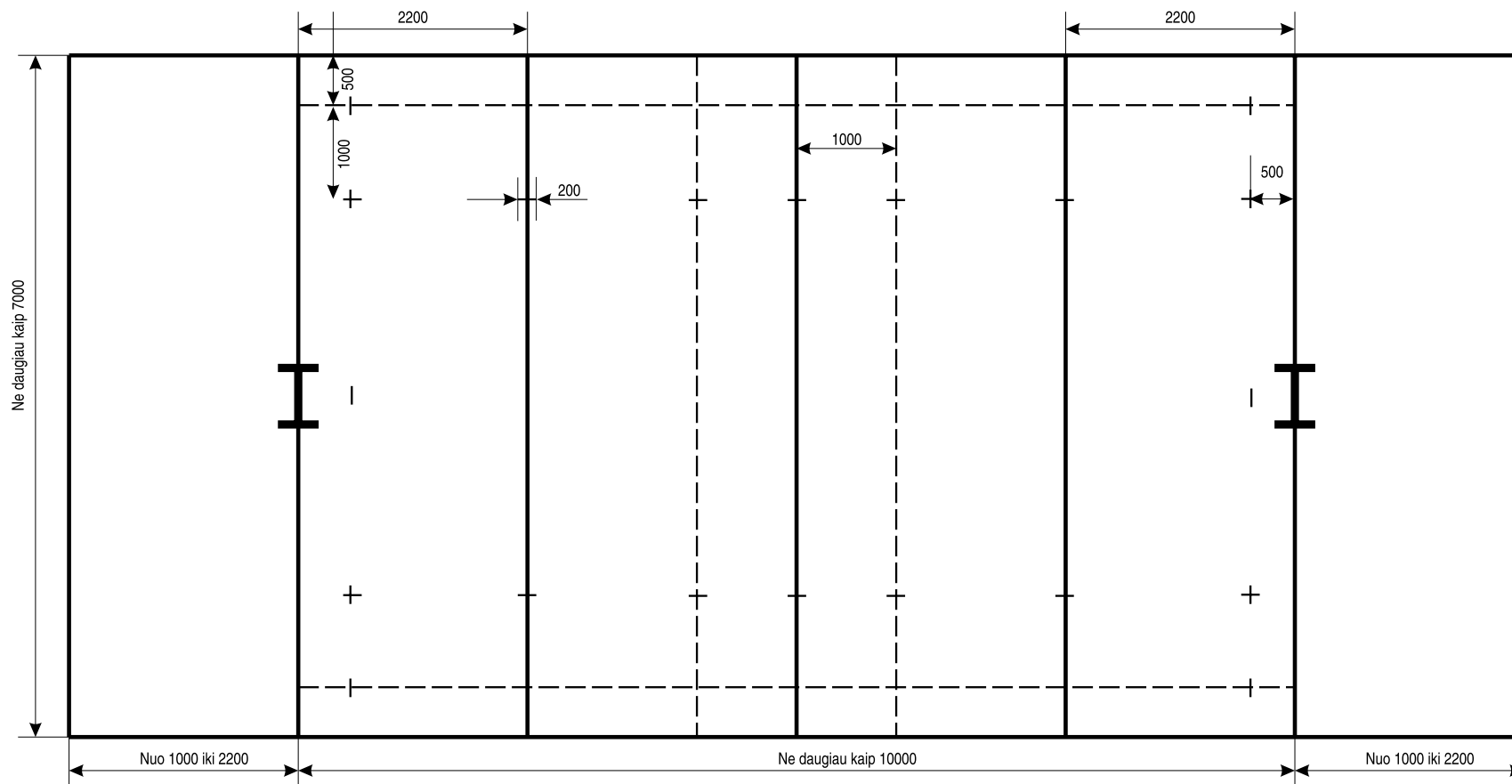

2 pav. Regbio aikštė

STALO TENISAS

Viršutinė stalo (1 pav.) dalis, vadinama žaidžiamuoju paviršiumi, turi būti stačiakampio formos, 274 cm ilgio ir 152,5 cm pločio. Ji turi būti horizontalioje plokštumoje, 76 cm nuo grindų. Žaidžiamasis paviršius gali būti pagamintas iš bet kokios medžiagos. Standartinis kamuoliukas, krintantis iš 30 cm aukščio, nuo bet kurio stalo paviršiaus taško turi atsoti apie 23 cm. Žaidžiamasis paviršius turi būti vienodos tamsios matinės spalvos su balta šonine 2 cm pločio linija, einančia išilgai kiekvieno 274 cm krašto, ir su balta 2 cm pločio galine linija, einančia išilgai kiekvieno 152,5 cm krašto. Žaidžiamasis paviršius turi būti padalytas į dvi lygias dalis vertikaliu ištisiniu tinkleliu, einančiu lygiagrečiai su galinėmis linijomis. Per dvejetų varžybas kiekviena stalo pusė dalijama į dvi lygias dalis 0,3 cm pločio balta linija, einančia lygiagrečiai su šoninėmis linijomis. Vidurio linija laikoma kiekvienos dešinės pusės stalo dalimi.

Tinklelio komplektą sudaro: tinklelis, pakabinimo įranga ir tvirtinimo stoveliai, įskaitant veržtuvus (spaustuvus) tinkleliui prie stalo pritvirtinti. Tinklelis kabinamas ant virvutės, kurios abu galai tvirtinami prie stovelių 15,25 cm aukštyje, o išorinė stovelio pusė turi būti 15,25 cm atstumu nuo stalo šoninės linijos. Tinklelio viršus per visą savo ilgį turi būti 15,25 cm virš žaidimo paviršiaus. Apatinė tinklelio dalis per visą savo ilgį turi būti kiek įmanoma arčiau žaidžiamojo paviršiaus, o tinklelio galai – kuo arčiau tvirtinimo stovelių. Tinklelio akutės būna 1,3x1,3 cm arba 1,5x1,5 cm dydžio.

Kamuoliukas turi būti apvalus, 4 cm skersmens, jis turi sverti 2,7 g. Kamuoliukas turi būti pagamintas iš celiulioido ar kito panašaus plastiko.

Jis turi būti matinės baltos arba oranžinės spalvos.

Raketė gali būti bet kokio dydžio, formos ir svorio, tačiau jos pagrindas turi būti lygus ir kietas. Mažiausiai 85% raketės pagrindo storio turi būti iš natūralaus medžio; rišamoji medžiaga pagrindo viduryje gali būti sustiprinta anglies pluoštu, stiklo pluoštu ar presuotu popieriumi, tačiau jis negali būti storesnis kaip 7,5% bendro storio arba 0,035 cm storio, atsižvelgiant į tą skaitmenį, kuris yra mažesnis. Raketės pagrindo pusė, skirta smūgiuoti kamuoliuką, turi būti padengta arba paprasta dantyta guma dantukais į viršų, kurios bendras storis kartu su klijais ne didesnis kaip 0,2 cm, arba sluoksnine guma dantukais į viršų ar į apačią, kurios bendras storis kartu su klijais ne didesnis kaip 0,4 cm.

Žaidimo aikštelė turi būti ne mažesnė kaip 1400 cm ilgio, 700 cm pločio ir 500 cm aukščio. Jos aptvarų aukštis 75 cm, tamsios spalvos.

Apšvietimas tarptautinėse varžybose ne mažiau kaip 1000 lux žaidimo paviršiuje, o bet kurioje žaidimo aikštelės dalyje – 500 lux. Kitose varžybose atitinkamai 600 ir 400 lux.



1 pav. Stalo teniso stalas

TENISAS

Teniso vienetų žaidimo aikštė (1 pav.) yra 2377 cm ilgio ir 823 cm pločio stačiakampis, dvejetų – tiek pat ilgio ir 1097,3 cm pločio. Linijos, ribojančios aikštės ilgį ir plotį, atitinkamai vadinamos galinėmis ir šoninėmis. Abiejose tinklo pusėse, 640 cm atstumu nuo jo, yra lygiagrečios su juo padavimo linijos. Linija, jungianti tinklo vidurį su padavimo linijos viduriu, vadinama vidurine padavimo linija. Ši linija tarp tinklo ir padavimo linijos esantį plotą dalija į dvi lygias dalis, vadinamas padavimo laukais. Kiekviena galinė linija turi būti pažymėta įsivaizduojamojo vidurinės padavimo linijos tęsinio 10 cm ilgio atkarpa, vadinama vidurio žyme. Vidurio žymė turi būti nukreipta į aikštės vidurį. Vidurinė padavimo linija ir vidurio žymė turi būti 5 cm pločio. Visos kitos linijos turi būti ne siauresnės kaip 2,5 cm ir ne platesnės kaip 5 cm, išskyrus galinę liniją, kurios maksimalus plotis gali būti 10 cm. Aikštės ribomis laikomi išoriniai linijų kraštai. Visos linijos turi būti vienos spalvos. Reklaminiai užrašai ar kitos iškabos, patenkančios į žaidėjų regėjimo lauką, taip pat teisėjų kėdės negali būti baltos ar geltonos spalvos. Salės aukštis 900 cm iki pirmos kliūties. Salės apšvietimas 500 liuksų.

Per klubų ar mėgėjų varžybas už galinių linijų turi būti mažiausiai 550 cm, už šoninių – 305 cm laisva zona. Tarptautinių varžybų reikalavimai yra tokie: už galinių linijų – mažiausiai 640,1 cm, už šoninių – 365,8 cm.

Stacionarinė aikštės įranga – tai ne tik tinklas, stulpeliai, vienetų žaidimo ramsčiai, tinklą laikantis lynas ir juostos, bet ir tvorelė (jei ji yra), tribūnos bei visi kiti daiktai aplink aikštelę ir virš jos.

Tinklas, kabantis ant metalinio lyno (ne storesnio kaip 0,8 cm), dalija aikštę į dvi lygias dalis. Lyno galai turi būti perverti pro stulpelius arba

pritvirtinti prie jų viršūnių. Stulpeliai gali būti apskriti arba kvadratiniai, ne didesnio nei 15 cm skersmens ar įstrižainės. Stulpelių ašys turi būti nutolusios nuo aikštės šoninių linijų 91,4 cm. Stulpeliai turi būti tokio aukščio, kad viršutinė lyno dalis būtų 107 cm aukštyje nuo aikštės paviršiaus, o pačių stulpelių viršūnės nebūtų iškilusios virš lyno daugiau kaip 2,5 cm. Jei vienetų ir dvejetų žaidimui naudojama ta pati aikštė, o dvejetų žaidimo tinklas naudojamas vienetų žaidimui, tai tinklo lynas prilaikomas dviem 107 cm aukščio apskritais arba kvadratiniais statramsčiais, kurių skersmuo ar įstrižainė ne didesnė nei 7,5 cm, vadinamais vienetų žaidimo ramsčiais. Vienetų žaidimo ramsčių ašys turi būti nutolusios nuo vienetų žaidimo aikštės linijų 91,4 cm.

Tamsios spalvos tinklas turi visiškai uždengti erdvę tarp jį laikančių stulpelių. Tinklas turi būti pakankamai tankus, kad kamuoliukas nepralįstų pro jo skylės. Tinklo aukštį aikštės centre (91,4 cm) turi prilaikyti balta juosta, ne platesnė kaip 5 cm. Tinklą laikantis lynas ir viršutinė tinklo dalis turi būti iš abiejų pusių apsiūti balta 5–6,3 cm pločio juosta. Ant tinklo, juostos ir vienetų žaidimo ramsčių negali būti jokių reklaminių užrašų.

Kamuoliuko paviršius turi būti lygus, baltas arba geltonas. Paviršiuje esančios siūlės turi būti glotnios. Kamuoliukas turi būti 6,451–6,858 cm skersmens ir 56,7–58,5 g svorio. Kamuoliukas, paleistas laisvai kristi iš 254 cm aukščio, nuo betoninio paviršiaus turi atsokti 134,62–147,32 cm. Slegiamo 8,165 kg svorsčiu kamuoliuko tiesioginė deformacija turi būti 0,559–0,737 cm, o atvirkštinė – 0,80–1,08 cm. Matavimai turi būti atliekami tris kartus, slegiant tris skirtingas kamuoliuko ašis, statmenas viena kitai. Bet kurių dviejų matavimų rezultatai neturėtų skirtis daugiau kaip 0,076 cm. Galutinių matavimų rezultatu laikomas šių rezultatų aritmetinis vidurkis. Tarptautinė teniso federacija sprendžia, kurie kamuoliukai ar jų prototipai atitinka teniso taisyklių reikalavimus, ir periodiškai skelbia oficialiai patvirtintų kamuoliukų markių sąrašą. Oficialiam turnyrui naudotini tik tame sąraše esančios markės kamuoliukai.

Teniso raketės smogiamasis paviršius turi būti plokščias, sudarytas iš stygų, kurios turi būti supintos viena su kita ir pervertos pro raketės lanką. Ištemptas paviršius turi būti vienalytis, o stygų tankumas jo

centre neturi būti mažesnis nei bet kuriame kitame taške. Ant stygų neturi būti jokių objektų, išskyrus tuos, kurie skirti vibracijai ar stygų susidėvimui riboti. Profesionalų varžybose naudojamos raketės ilgis (kartu su rankena) neturi viršyti 73,66 cm. Neprofesionalų raketės ilgis neturi viršyti 81,28 cm. Rakečių plotis – ne didesnis kaip 31,75 cm.

Maksimalus stygų paviršiaus ilgis – 39,37 cm, plotis – 29,21 cm. Ant raketės lanko (kartu su rankena) neturi būti jokių daiktų ar prietaisų, išskyrus tuos, kurie skirti lanko vibracijai riboti ar svorio paskirstyti. Nei ant raketės, nei ant stygų neturi būti jokių prietaisų, kuriais taško žaidimo metu galima būtų pakeisti raketės formą ar svorio paskirstymą.

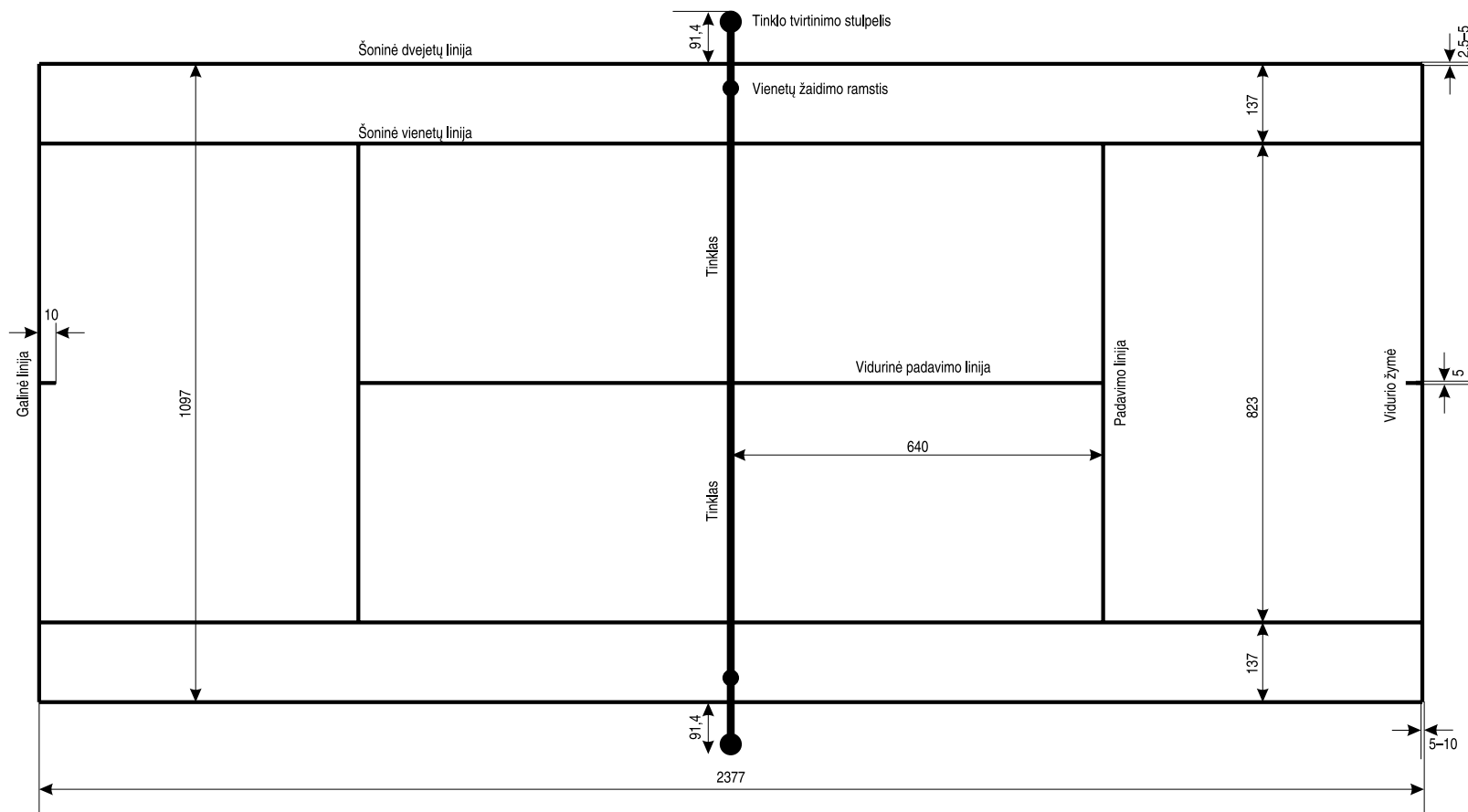

1 pav. Teniso aikštė

TINKLINIS

Žaidimo laukas susideda iš aikštelės ir laisvos zonos. Aikštė (1 pav.) yra stačiakampio formos, 1800 cm ilgio ir 900 cm pločio, simetriškai apsupta stačiakampės ne mažesnės kaip 300 cm pločio laisvosios zonos ir laisvosios erdvės, kurios aukštis nuo aikštelės paviršiaus iki visų kliūčių ne mažesnis kaip 700 cm ir toje erdvėje nėra jokių konstrukcijų. Oficialioms tarptautinėms varžyboms minimalus salės aukštis 1250 cm. Uždarose patalpose aikštė turi būti šviesios spalvos. Visų linijų plotis 5 cm. Jos turi būti šviesios ir skirtos nuo aikštelės ir kitų linijų spalvos. Aikštę riboja dvi šoninės linijos ir dvi galinės linijos. Abi šoninės ir galinės linijos įskaitomos į aikštės dydį.

Vidurio linijos ašis skiria aikštelę į dvi lygias dalis. Ši linija eina po tinklu nuo vienos šoninės linijos iki kitos. Kiekvienoje dalyje puolimo linija yra 300 cm nuo vidurio linijos ašies ir riboja kiekvienos dalies priekinę zoną. Oficialioms varžyboms puolimo linija yra pratęsiama punktyrine (175 cm ilgio nuo šoninių aikštės linijų) linija, susidedančia iš penkių punktyrų (15 cm ilgio, 5 cm pločio ir kas 20 cm vienas nuo kito).

Padavimo zona – 900 cm pločio laukas už kiekvienos aikštės dalies galinės linijos. Iš šonų ją riboja dvi trumpos po 15 cm ilgio linijos, nubrėžtos 20 cm atstumu nuo galinės linijos, statmenai jai, kaip šoninių linijų pratęsimai. Abi linijos priklauso padavimo zonai.

Rengiant tarptautines varžybas, oro temperatūra salėse turi būti ne aukštesnė kaip 25 laipsniai ir ne žemesnė kaip 16 laipsnių šilumos, o apšvietimas, išmatuotas 1 m aukštyje nuo žaidimo aikštelės paviršiaus, nuo 1000 iki 1500 liuksų.

Virš aikštės vidurio linijos ašies vertikaliai įtempiamas tinklas (3 pav.), kurio aukštis vyrų komandoms 243 cm, moterų komandoms 224 cm. Tinklo aukštis matuojamas aikštelės viduryje matuokle. Tinklo galuose (virš šoninių linijų) aukštis turi būti vienodas ir neviršyti oficialaus aukščio daugiau kaip 2 cm. Tinklas yra 950 cm ilgio ir 1 m pločio. Jį sudaro kvadratinės juodos spalvos (10x10) akutės. Viršutinis tinklo kraštas apsiuvas 5 cm pločio dvigubos baltos specialios medžiagos juosta. Jos viduryje yra lankstus įveriamas lynas tinklui prie stovų pritvirtinti ir garantuoti tinklo viršutinio krašto įtempimą. Per apatinį tinklo kraštą ištempama virvė tinklui prie stovo pritvirtinti ir jį įtempti. Virš kiekvienos šoninės aikštės linijos ant tinklo vertikaliai pritvirtinamos dvi 5 cm pločio ir 1 m ilgio juostos. Abi juostos laikomos tinklo dalimi.

Antena yra lankstus 180 cm ilgio ir 1 cm skersmens strypas, pagamintas iš stiklo pluošto arba panašios medžiagos. Dvi antenos tvirtinamos priešingose tinklo pusėse išilgai ribojančių juostų išorinio krašto. Kiekviena antena iškilusi 80 cm virš tinklo ir nudažyta kontrastinių spalvų (pageidautina raudonai ir baltai) juostomis, besikeičiančiomis kas 10 cm.

Stovai turi būti tvirtinami 50–100 cm atstumu nuo kiekvienos šoninės linijos. Jie yra 255 cm aukščio, pageidautina, kad būtų galimybė reguliuoti aukštį. Per tarptautines varžybas stovai turi būti tvirtinami 100 cm atstumu nuo kiekvienos šoninės linijos. Stovai turi būti apvalūs ir lygūs. Tvirtinti stovus prie grindų įtaisais su lynais draudžiama. Neturi būti pavojingų ir trukdančių įtaisų.

Kamuolys yra apskritas, minkštos natūralios ar sintetinės odos, vidinė kamera guminė ar iš panašios medžiagos. Gali būti vienspalvis ir šviesus arba FIVB nustatyta kelių spalvų kombinacija. Apimtis 65–67 cm, svoris 260–280 g, vidinis slėgis 0,3–0,325 kg/cm² (294,3–318,82 mbar arba hPa).

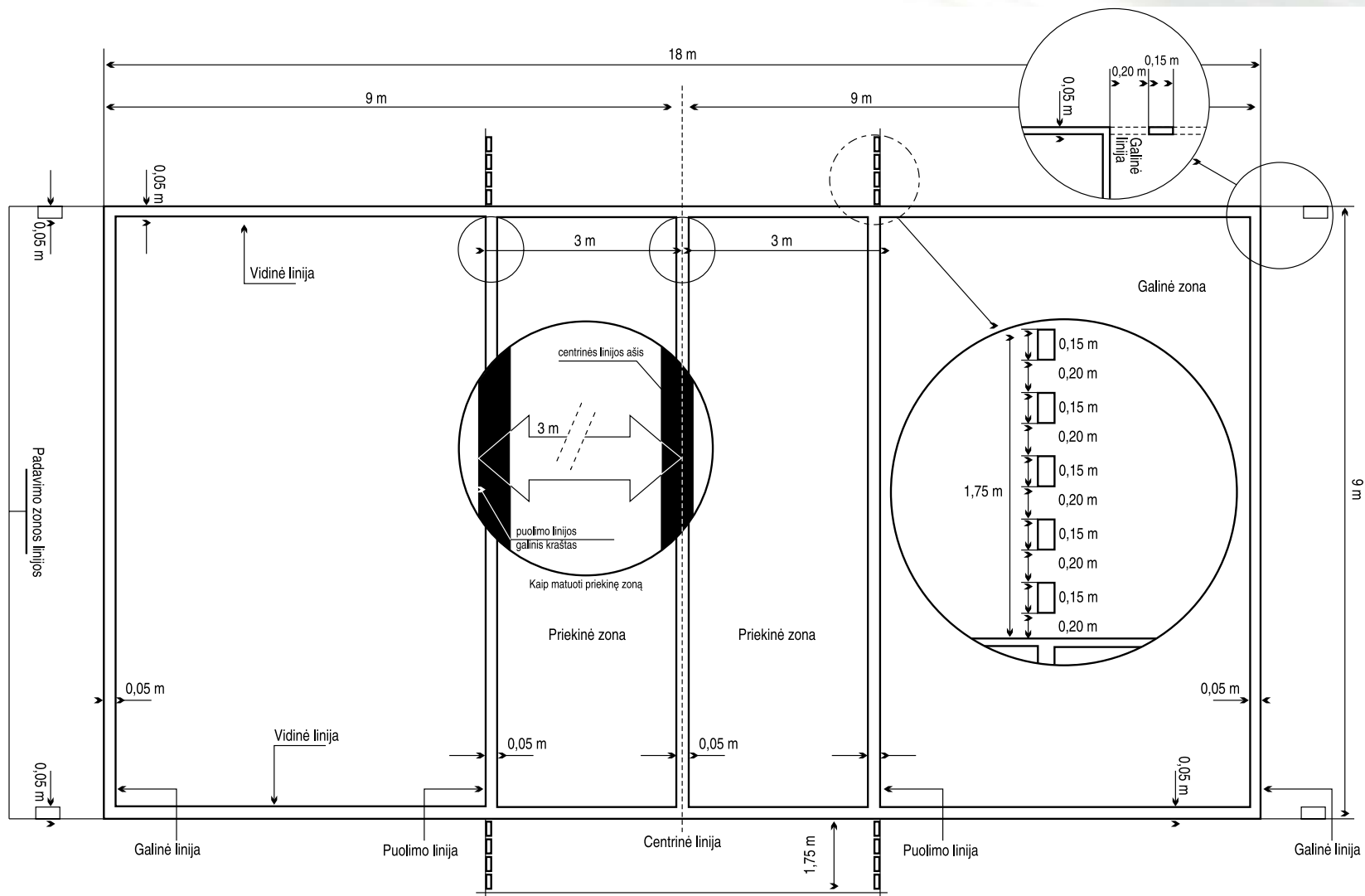

1 pav. Tinklinio aikštelė

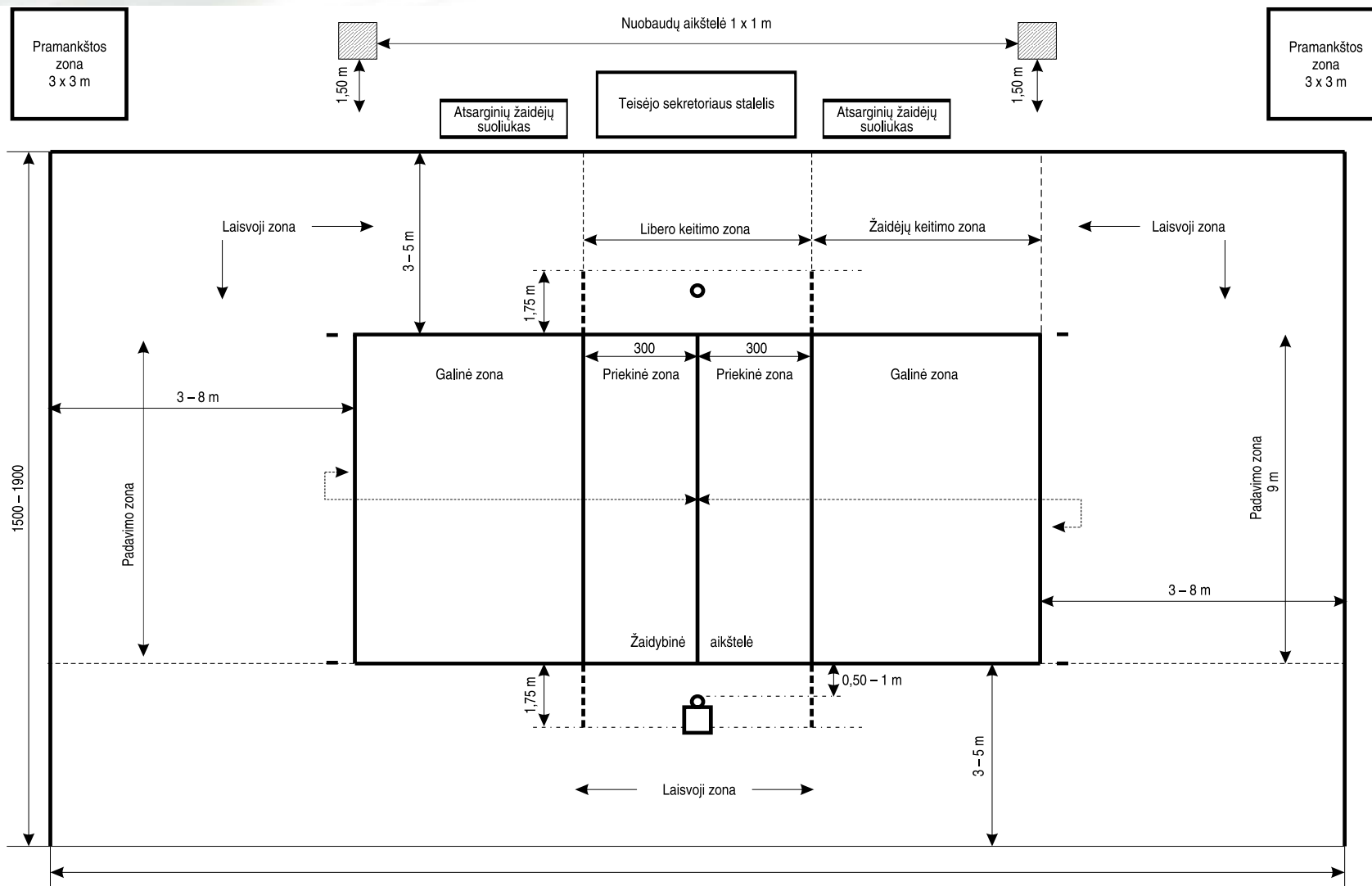

1 pav. Žaidimo zona

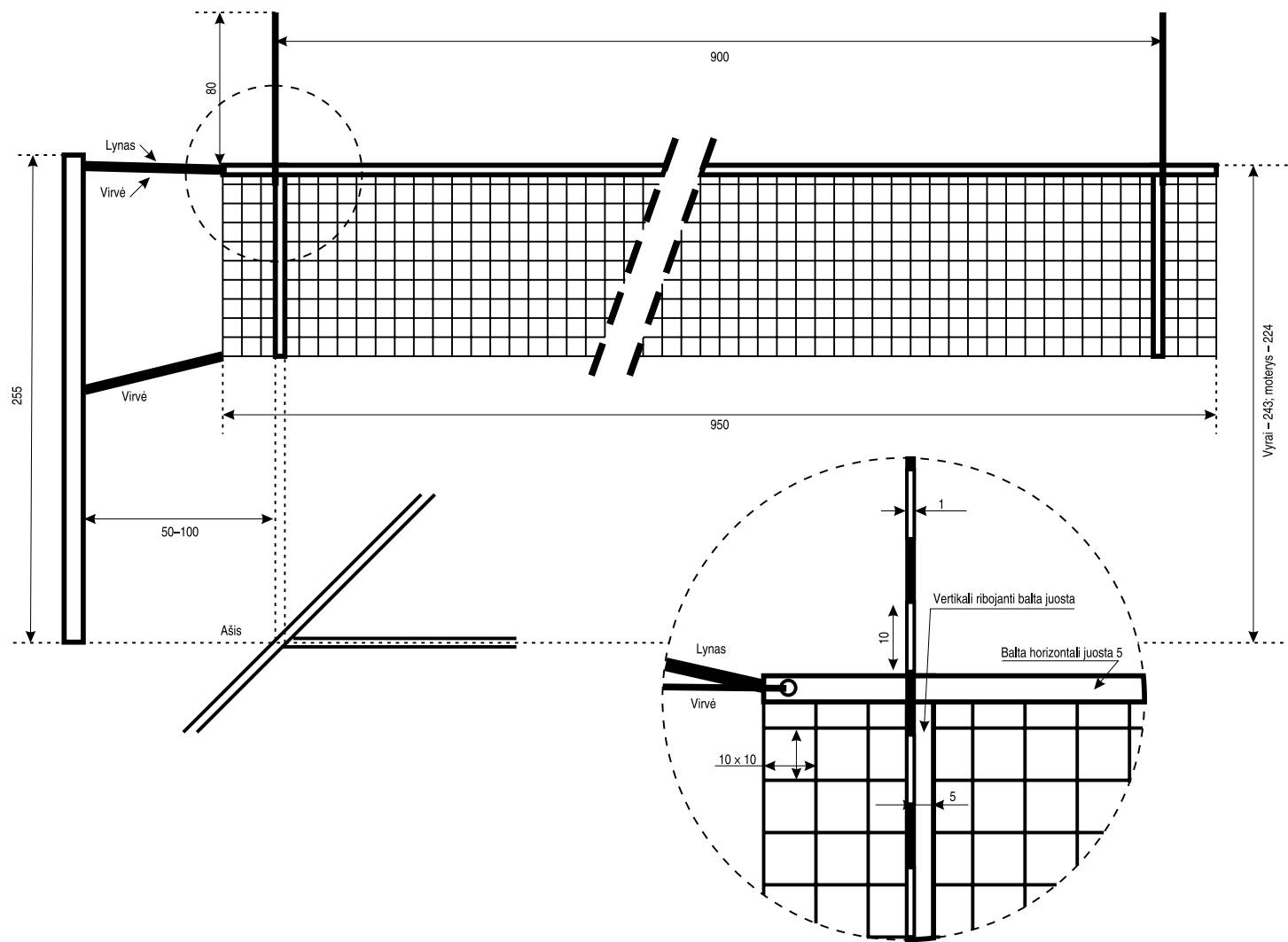

2 pav. Tinklinio tinklas

PAPLŪDIMIO TINKLINIS

Žaidimo plotui priklauso žaidimo aikštelė (1 pav.) ir laisvoji zona. Žaidimo aikštelė yra 1600x800 cm stačiakampis, apsuptas laisvosios zonos, kurios plotis mažiausiai 300 cm ir kurioje neturi būti jokių kliūčių iki 700 cm aukščio, matuojant nuo žaidimo aikštelės paviršiaus. Tarptautinėms varžyboms žaidimo aikštelę turėtų supti laisvoji zona, kurios plotis – mažiausiai 400 cm nuo galinės linijos ir 500 cm nuo šoninės linijos. Joje neturi būti jokių kliūčių mažiausiai iki 1250 cm aukščio. Oficialioms varžyboms aikštelėje smėlio, susidedančio iš smulkių grūdelių, sluoksnis turi būti mažiausiai 40 cm. Smėlis taip pat turėtų būti persijotas, kad jame nebūtų akmenukų ir kitų pavojingų detalių.

Dvi šoninės ir dvi galinės linijos žymi žaidimo aikštelės ribas. Ir šoninės, ir galinės linijos įeina į žaidimo aikštelės matmenis. Vidurio linijos nėra. Visos linijos turi būti 5–8 cm pločio juostos, pagamintos iš atsparios medžiagos, jų spalva turi būti smėliui kontrastinga.

Padavimo zona yra laukas už galinės linijos ir tarp dviejų šoninių linijų menamo pratęsimo. Gilyn padavimo zona tęsiasi iki laisvosios zonos pabaigos.

Apšvietimas nuo 1000 iki 1500 liuksų, išmatuotas 1 m aukštyje nuo žaidimo aikštelės paviršiaus.

Tinklas (2 pav.) yra 100 cm (± 3 cm) pločio ir 850 cm ilgio, uždedamas vertikaliai virš ašių, einančių per aikštelės vidurį. Jis padarytas iš 10x10 cm kvadratinių akučių. Jo viršuje ir apačioje yra 5–8 cm pločio horizontalios juostos, pagamintos iš dvigubos medžiagos, pageidautina iš tamsiai mėlynos ar ryškios spalvos, susiūtos per visą ilgį. Kiekvienas

kraštinis viršutinės juostos galas turi skylę, per kurią prakišama virvė, kuria pritvirtinama viršutinė juosta prie stulpų tam, kad ištemptų tinklo viršų. Viršutinės juostos viduje yra plieninis lynas, apatinėje juostoje – virvė, jie skirti tinklui pritvirtinti prie stovų ir tam, kad būtų galima išlaikyti jo apačią ir viršų įtemptus. Dviejų spalvų juostos, kiekviena 5–8 cm pločio ir 100 cm ilgio, pritvirtinamos vertikaliai prie tinklo ir uždedamos virš kiekvienos šoninės linijos. Jos laikomos tinklo dalimi. Ant šoninių juostų reklama leidžiama.

Antena yra lankstus 180 cm ilgio ir 1 cm skersmens strypas, pagamintas iš stiklo pluošto arba panašios medžiagos. Dvi antenos tvirtinamos prie kiekvienos šoninės juostos išorinio krašto ir uždedamos ant priešingų tinklo pusių. Kiekviena antena iškilusi 80 cm virš tinklo ir nudažyta kontrastinių spalvų (pageidautina raudonai ir baltai) juostomis, besikeičiančiomis kas 10 cm. Tinklo aukštis turi būti 243 cm vyrams ir 224 cm moterims. Tinklo aukštis matuojamas aikštelės viduryje matuokle. Tinklo galuose (virš šoninių linijų) aukštis turi būti vienodas ir neviršyti oficialaus aukščio daugiau kaip 2 cm.

Stovai, laikantys tinklą, turi būti apvalūs ir lygūs, jų aukštis 255 cm, pageidautina, kad jie būtų reguliuojami. Jie turi būti tvirtinami 70–100 cm atstumu nuo kiekvienos šoninės linijos. Draudžiama tvirtinti stovus atatampomis. Neturi būti pavojingų ir trukdančių įtaisų. Stulpai turi būti apvynioti apsaugančia, minkšta medžiaga.

Kamuolys apskritas, minkštos natūralios ar sintetinės odos, nesugeriančios vandens, t. y. tinkamas lauko sąlygomis. Kamuolio kamera pagaminta iš gumos ar panašios medžiagos. Kamuoliai ryškiai geltonos ar kitokios ryškios spalvos (oranžinės, rausvos ar kt.). Apimtis 66–68 cm, svoris 260–280 g, vidinis slėgis L171–221 mbar arba hpa (0,175–0,225 kg/cm²).

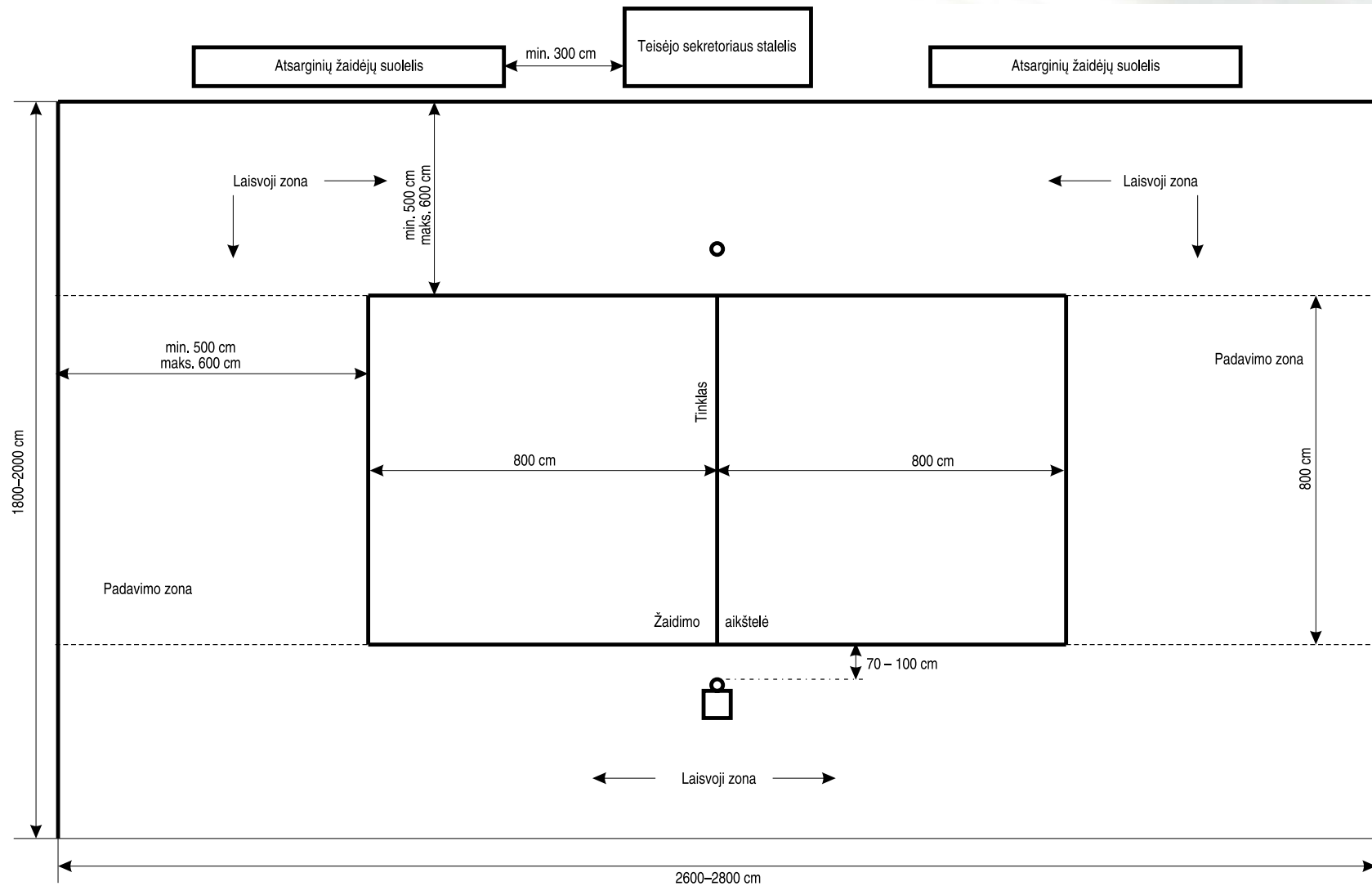

1 pav. Paplūdimio tinklinio aikštelė

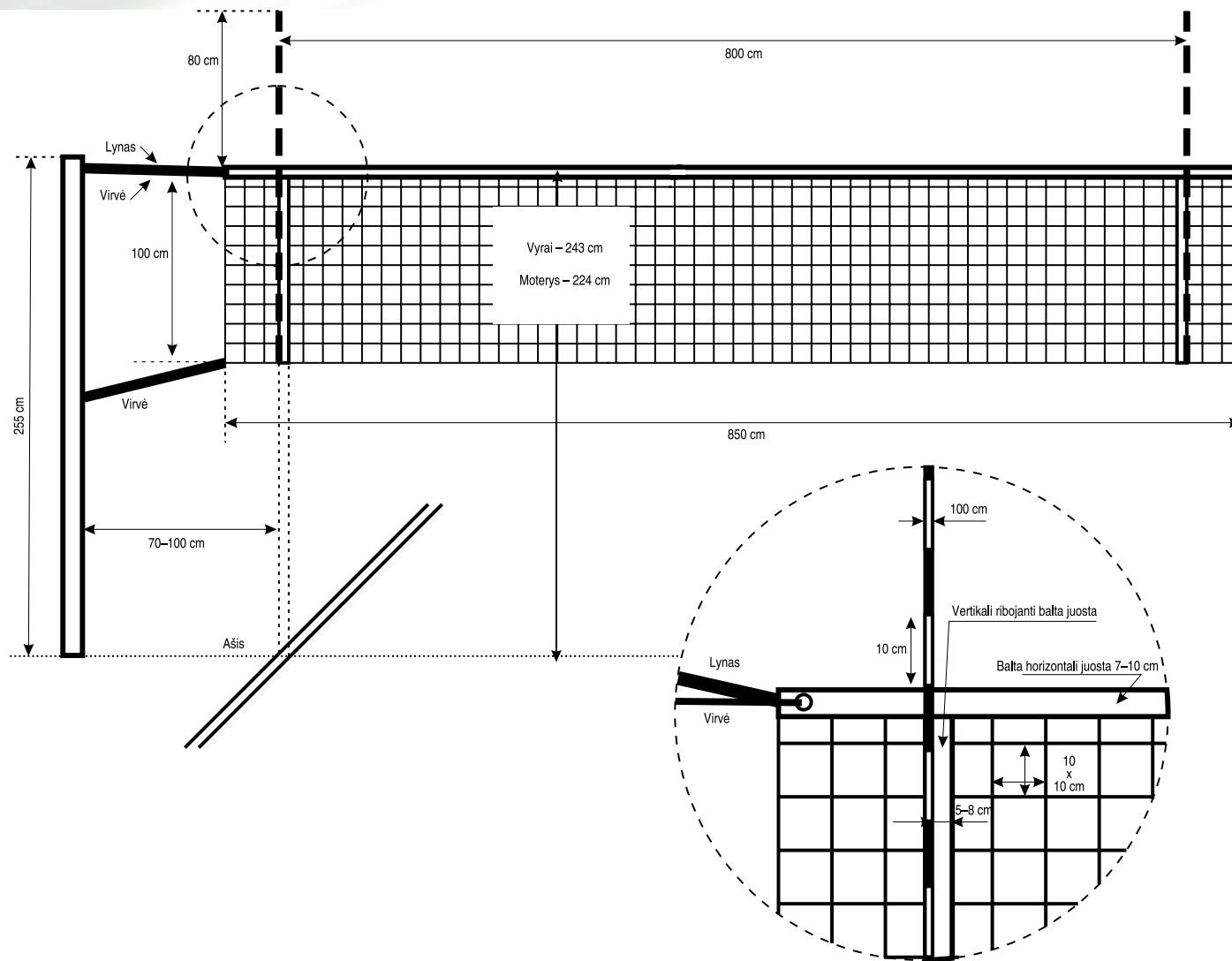

2 pav. Paplūdimio tinklinio tinklas

ŽOLĖS RIEDULYS

Aikštė lauke

Aikštė (2 pav.) yra 9140 cm ilgio ir 5500 cm pločio, matuojant nuo aikštę ribojančių linijų vidinės pusės. Visos linijos turi būti vienodos spalvos (pageidautina baltos), linijos plotis 8 cm. Linijos įeina į aikštės ribas. Aplink žaidimo aikštę pagal šonines linijas turi būti ne siauresnė kaip 400 cm, o už galinių linijų – ne siauresnė kaip 500 cm saugos zona. Ilgosios aikštę ribojančios linijos vadinamos šoninėmis, trumposios – galinėmis. Tarp šoninių linijų vidurio taškų lygiagrečiai su galinėmis linijomis brėžiama vidurio linija. Baudos vieta pažymima 640 cm nuo vartų linijos, ji yra 15 cm skersmens. Prieš kiekvienus vartus yra smūgio aikštelė, kurią riboja smūgio rato linija (1463 cm linija). Ji pažymima taip: prieš vartus 1463 cm atstumu lygiagrečiai su vartų linija nubrėžiama 366 cm ilgio linija (matuojama nuo vartų linijos užpakalinio krašto iki vartų aikštelės linijos priekinio krašto), du ketvirtadaliai rato, nubrėžti 1463 cm spinduliu kiekvienas (matuojama nuo vartų vidinių briaunų apačios), sujungia 366 cm ilgio liniją su vartų išorine linija. Punktyrinė linija brėžiama 500 cm atstumu prieš smūgio rato liniją. Linijos atkarpos ilgis 30 cm, o tarpai tarp jų 300 cm ilgio. 2290 cm linija toks atstumas nuo abiejų pusių vartų linijos.

Aikštės danga – natūrali arba sintetinė žolė.

Vartai (3 pav.) yra 366 cm ilgio ir 214 cm aukščio, vartų apačia 122 cm pločio, o vartų viršus 91 cm pločio. Virpstai yra 5–7,5 cm, o skersinis – 5 cm pločio. 46 cm aukščio apatinė vartų dalis ir šonai yra mediniai, virš jų – tinklas.

Soninėje linijoje 500 cm atstumu nuo galinės linijos link centro žymiama vieta, iki kurios puolantysis žaidėjas įmeta kamuoliuką į žaidimą, kai

šis nuo gynėjų išrieda už galinės linijos (didysis kampinis).

Nuo vartų virpsto į abi puses žymimas 498 cm atstumas, kuriame gali būti žaidėjai atliekant mažąjį kampinį.

Nuo vartų virpsto į abi puses 998 cm atstumu žymima vieta, iš kurios bus atliekamas mažasis kampinis. Ūseliai (į aikštės vidų) 30 cm ilgio.

Kampinės vėliavėlės stovas turi būti 120–150 cm aukščio, o pati 30x30 vėliavėlė medžiaginė.

Lazda pagaminta iš medžio ar sudėtinės medžiagos, turi ilgą rankeną, už kurios lengva laikyti, ir užriestą galą (mentelę) kontaktui su kamuoliuku. Galima smūgiuoti į kamuoliuką plokščiaja lazdos dalimi, įskaitant rankeną. Lazdos svoris neturi viršyti 737 g. Riestasis galas yra 5 cm pločio ir turi du skirtingus paviršius. Iš vienos pusės (dešinės) jis apvalus, iš kitos (kairės) – plokščias. Žaidėjams kamuoliuką liesti leidžiama tik plokščiaja puse.

Kamuoliukas gaminamas iš kieto plastiko ir turi korėtą paviršių. Kamuoliuko apimtis nuo 22,4 iki 23,5 cm, svoris 156–163 g.



1 pav. Treniruotė žolės riedulio aikštėje su dirbtine danga Šiauliuose

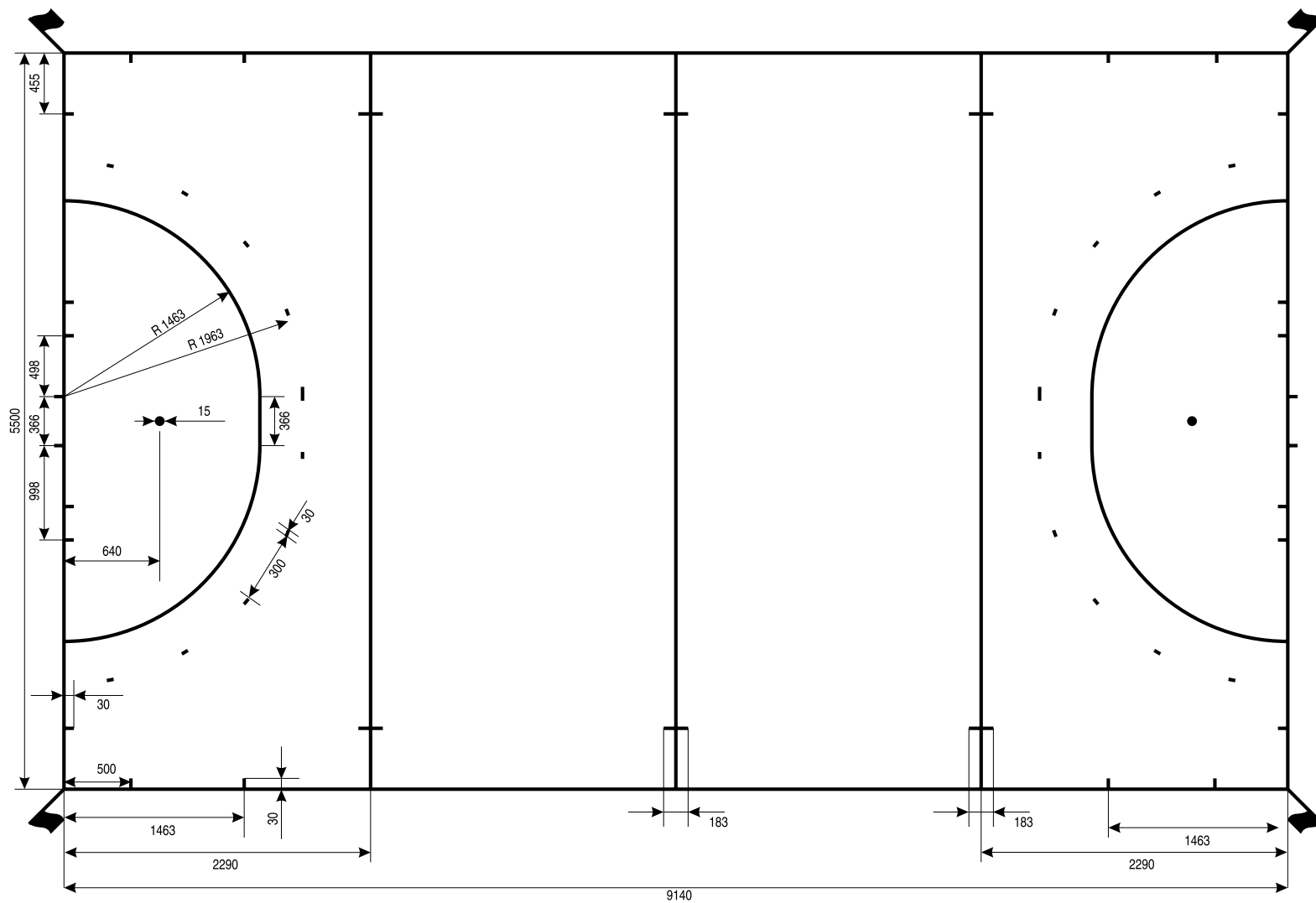

2 pav. Žolės riedulio aikštė

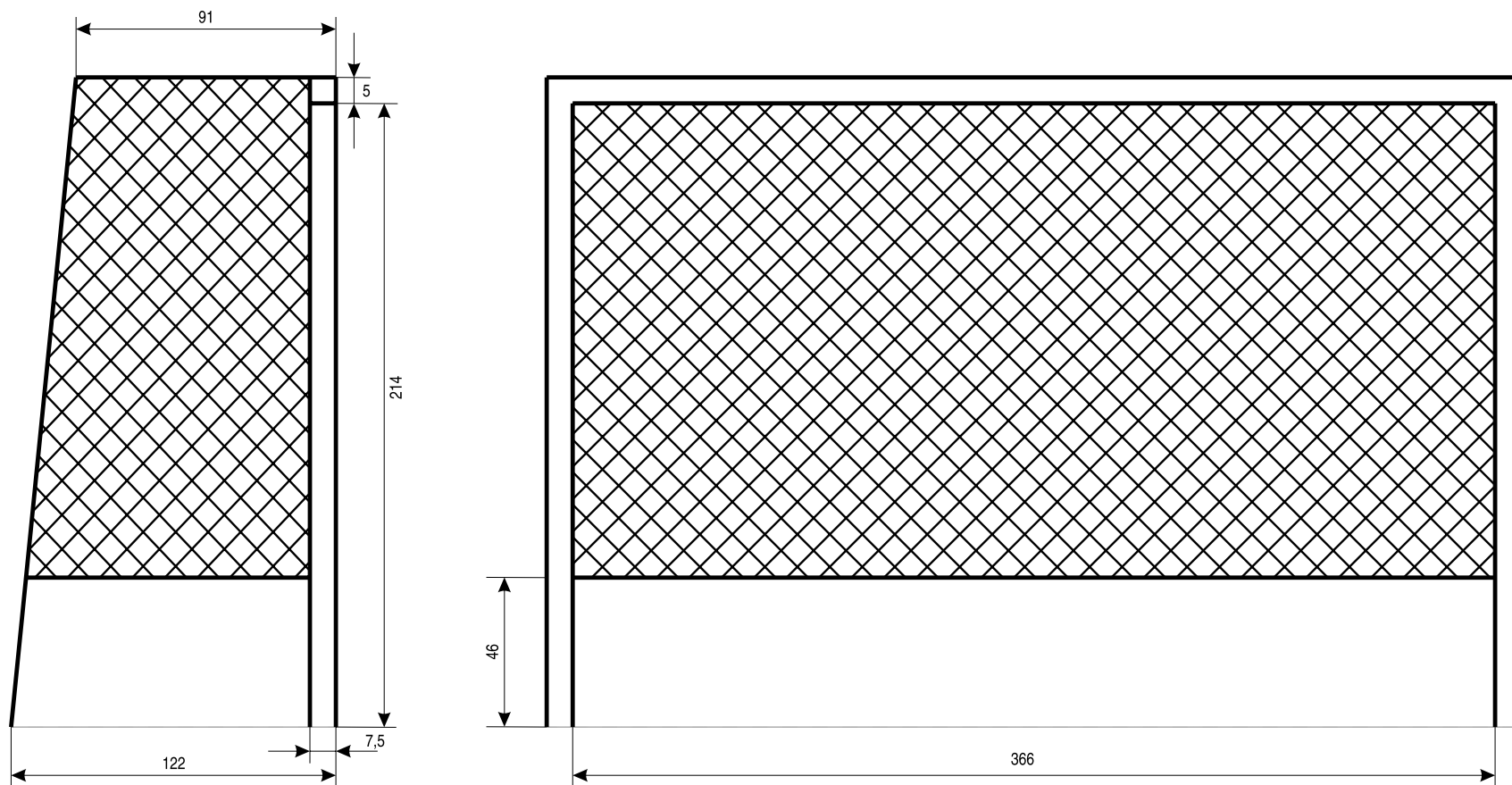

3 pav. Žolės riedulio vartai

ŽOLĖS RIEDULYS

Aikštė uždarose patalpose

Aikštė (1 pav.) yra nuo 3600 iki 4400 cm ilgio ir nuo 1800 iki 2200 cm pločio, matuojant nuo aikštę ribojančių linijų vidinės pusės. Visos linijos turi būti vienodos spalvos (pageidautina baltos), jų plotis 8 cm. Aplink žaidimo aikštę pagal šonines linijas turi būti ne siauresnė kaip 200 cm, o už galinių linijų – ne siauresnė kaip 300 cm saugos zona. Ilgosios aikštę ribojančios linijos vadinamos šoninėmis, trumposios – galinėmis. Tarp šoninių linijų vidurio taškų lygiagrečiai su galinėmis linijomis brėžiama vidurio linija. 10 cm skersmens baudos smūgio mušimo vieta pažymima prieš kiekvienų vartų centrą, atmatavus 700 cm nuo vidinio vartų linijos krašto. Prieš kiekviena vartus yra smūgio aikštelė, kurią riboja smūgio rato linija (900 cm linija). Ji pažymima taip: prieš vartus 900 cm atstumu lygiagrečiai su vartų linija nubrėžiama 300 cm ilgio linija (matuojama nuo vartų linijos užpakalinio krašto iki vartų aikštelės linijos priekinio krašto), du ketvirtadaliai rato, nubrėžti 900 cm spinduliu kiekvienas (matuojama nuo vartų vidinių briaunų apačios), sujungia 300 cm ilgio liniją su vartų išorine linija.

Vartai (2 pav.) yra 300 cm ilgio, 200 cm aukščio, apačioje 100 cm, o viršuje 80 cm pločio. Virpstai ir skersinis yra 8 cm storio. 46 cm aukščio apatinė vartų dalis ir šonai yra mediniai, virš jų – tinklas.

Nuo vartų virpsto į abi puses 603 cm atstumu žymima vieta, iš kurios bus atliekamas mažasis (baudos) kampinis, išsikišę ūseliai (į aikštės vidų) yra 30 cm ilgio.

Lazda pagaminta iš medžio ar sudėtinės medžiagos, turi ilgą rankeną, kurią lengva laikyti, ir užriestą galą (mentelę) kontaktui su kamuoliuku. Galima stumti ir mesti kamuoliuką plokščiaja lazdos dalimi, įskaitant rankeną. Lazdos svoris neturi viršyti 737 g. Riestasis galas yra 5 cm pločio ir turi du skirtingus paviršius. Iš vienos pusės (dešinės) jis apvalus, iš kitos (kairės) – plokščias. Žaidėjams kamuoliuką liesti leidžiama tik plokščiaja puse.

Kamuoliukas gaminamas iš kieto plastiko ir turi korėtą paviršių. Kamuoliuko apimtis nuo 22,4 iki 23,5 cm, svoris 156–163 g.

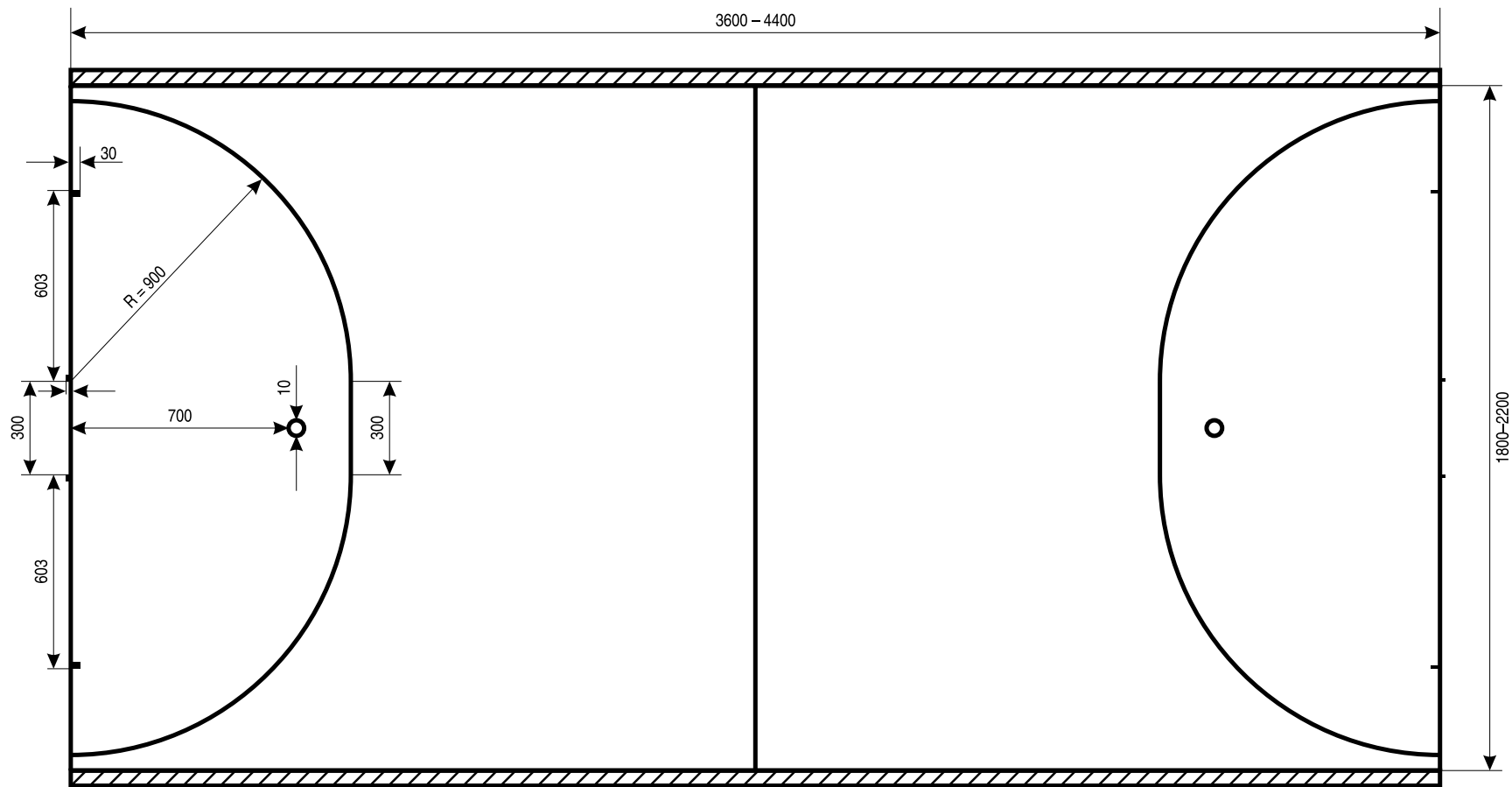

1 pav. Žolės riedulio aikštė uždaroje patalpose

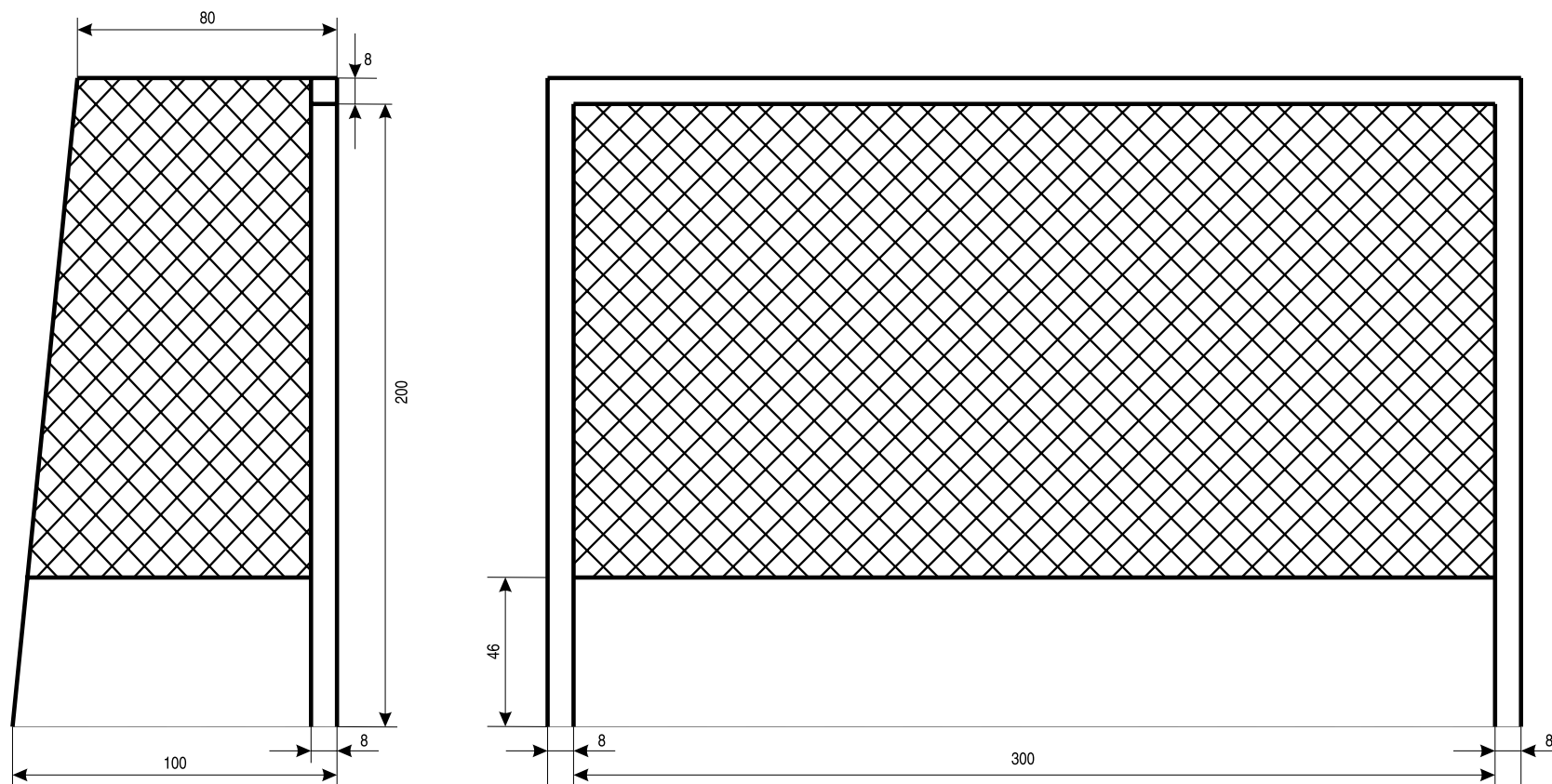

2 pav. Žolės riedulio vartai uždaroje patalpose



Sportuosi? mes padėsime

kamuoliai

raketės

gimnastika

švilpukai

salių ir stadionų įranga

lengvoji atletika

sekundmačiai

prizai, taurės, medaliai

UAB "demostyle" Žemaitės g. 6, Vilnius; info@demostyle.lt; tel: +370 5 233 5578



SPORTINĖ APRANGA
FUTBOLUI
KREPŠINIUI
TINKLINIUI
TENISUI
BĖGIMUI



DIDELIS MODELIŲ
SPALVŲ PASIRINKIMAS
APRANGOS VAIKAMS NUO 6 METŲ



PAGARBA SPORTUI

ŽEMOS KAINOS
AUKŠTA IŠPANIŠKA KOKYBĖ



ATSTOVAS LIETUVOJE

UAB "DEMOSTYLE" ŽEMAITĖS G. 6, VILNIUS; INFO@JOMA.LT

